



EW8F710Y5

EN User Manual | **Washing Machine**

2

IT Istruzioni per l'uso | **Lavabiancheria**

53



Welcome to Electrolux! Thank you for choosing our appliance.



In our drive to be sustainable, we are reducing paper assets and provide full user manuals online. Access your full user manual at electrolux.com/manuals



Get usage advice, brochures, troubleshooting, service and repair information at electrolux.com/support



Buy accessories, consumables, and original spare parts for your appliance at electrolux.com/shop

Subject to change without notice.

CONTENTS

1. SAFETY INFORMATION.....	2
2. SAFETY INSTRUCTIONS.....	4
3. PRODUCT DESCRIPTION.....	6
4. TECHNICAL DATA.....	8
5. INSTALLATION.....	8
6. CONTROL PANEL AND SMARTSELECT.....	12
7. DIAL AND BUTTONS.....	13
8. FIRST TIME START-UP.....	15
9. BEFORE FIRST USE.....	16
10. PROGRAMMES.....	16
11.  WI-FI - CONNECTIVITY SETUP.....	25
12. OPTIONS.....	27
13. SETTINGS.....	31
14. DAILY USE.....	32
15. CARE AND CLEANING.....	37
16. TROUBLESHOOTING.....	42
17. CONSUMPTION VALUES.....	46
18. QUICK GUIDE.....	48
19. ENVIRONMENTAL CONCERNS.....	52

1. SAFETY INFORMATION



Before beginning the installation and use of this appliance, carefully read the supplied instructions. The manufacturer is not responsible for any injuries or damage that are the result of incorrect installation or usage. Always keep the instructions in a safe and accessible location for future reference.

1.1 Children and vulnerable people safety

- This appliance can be used by children aged from 8 years and above and persons with reduced physical, sensory or mental capabilities or lack of experience and knowledge if they have been given supervision or instruction concerning the use of the appliance in a safe way and understand the hazards involved.
- Children between 3 and 8 years of age and persons with very extensive and complex disabilities shall be kept away from the appliance unless continuously supervised.
- Children of less than 3 years of age should be kept away from the appliance unless continuously supervised.
- Children should be supervised to ensure that they do not play with the appliance.
- Keep all packaging away from children and dispose of it appropriately.
- Keep detergents away from children.
- Keep children and pets away from the appliance when the door is open.
- Children shall not carry out cleaning and user maintenance of the appliance without supervision.

1.2 General Safety

- This appliance is for washing domestic-type, machine-washable laundry only.
- This appliance is designed for single household domestic use in an indoor environment.
- This appliance may be used in offices, hotel guest rooms, bed & breakfast guest rooms, farm guest houses and other similar accommodation where such use does not exceed (average) domestic usage levels.
- Do not change the specification of this appliance.
- The appliance maximum load is 10.0 kg. Do not exceed the maximum load of each programme (refer to the “Programmes” chapter).

- The operating water pressure at the water entry point from the outlet connection must be between 0.5 bar (0.05 MPa) and 10 bar (1.0 MPa).
- The ventilation opening in the base must not be covered by a carpet, mat, or any floor covering.
- The appliance must be connected to the water mains using the new supplied hose sets, or other new hose sets supplied by the Authorised Service Centre.
- Old hose sets must not be reused.
- If the mains power supply cable is damaged, it must be replaced by the manufacturer, its Authorised Service Centre or similarly qualified persons to avoid an electrical hazard.
- Before any maintenance operation, deactivate the appliance and disconnect the mains plug from the socket.
- Do not use high pressure water sprays and/or steam to clean the appliance.
- Clean the appliance with a moist cloth. Use only neutral detergents. Do not use abrasive products, abrasive cleaning pads, solvents or metal objects.

2. SAFETY INSTRUCTIONS

2.1 Installation



The installation must comply with relevant national regulations.

- Remove all the packaging and the transit bolts including rubber bush with plastic spacer.
- Keep the transit bolts in a safe place. If the appliance is to be moved in the future they must be reattached to lock the drum to prevent an internal damage.
- Always take care when moving the appliance as it is heavy. Always use safety gloves and enclosed footwear.
- Follow the installation instructions supplied with the appliance.
- Do not install or use a damaged appliance.
- Do not install or use the appliance where the temperature can be less than 0°C or where it is exposed to the weather.
- The floor area on which the appliance is to be installed must be flat, stable, heat resistant and clean.
- Make sure that there is air circulation between the appliance and the floor.
- When the appliance is in its permanent position, check if it is levelled correctly with the aid of a spirit level. If it is not, adjust the feet accordingly.
- Do not install the appliance directly above a floor drain.
- Do not spray water on the appliance and do not expose it to excessive humidity.
- Do not install the appliance where the appliance door cannot be fully opened.
- Do not put a closed container to collect possible water leakage under the appliance. Contact the Authorised Service

Centre to ensure which accessories can be used.

2.2 Electrical connection

WARNING!

Risk of fire and electric shock.

- **WARNING:** This appliance is designed to be installed / connected to a grounding connection in the building.
- Always use a correctly installed shockproof socket.
- Make sure that the parameters on the rating plate are compatible with the electrical ratings of the mains power supply.
- Do not use multi-plug adapters and extension cables.
- Make sure not to cause damage to the mains plug and to the mains cable. Should the mains cable need to be replaced, this must be carried out by our Authorised Service Centre.
- Connect the mains plug to the mains socket only at the end of the installation. Make sure that there is access to the mains plug after the installation.
- Do not touch the mains cable or the mains plug with wet hands.
- Do not pull the mains cable to disconnect the appliance. Always pull the mains plug.

2.3 Water connection

- The inlet water shall not exceed 25 °C.
- Do not cause damage to the water hoses.
- Before connection to new pipes, pipes not used for a long time, where repair work has been carried out or new devices fitted (water meters, etc.), let the water flow until it is clean and clear.
- Ensure that there are no visible water leaks during and after the first use of the appliance.
- Do not use an extension hose if the inlet hose is too short. Contact the Authorised Service Centre for the replacement of the inlet hose.
- When unpacking the appliance, It is possible to see water flowing from the drain hose. This is due to the testing of the appliance with the use of water in the factory.

- You can extend the drain hose to maximum 400 cm. Contact the Authorised Service Centre for the other drain hose and the extension.
- Make sure that there is access to the tap after the installation.

2.4 Use

WARNING!

Risk of injury, electric shock, fire, burns or damage to the appliance.

- Follow the safety instructions on the detergent packaging.
- Do not put flammable products or items that are wet with flammable products in, near or on the appliance.
- Do not wash fabrics which are heavily soiled with oil, grease or other greasy substances. It can damage rubber parts of the appliance. Prewash such fabrics by hand before loading them into the appliance.
- Do not use laundry fragrances to avoid the risk of damaging plastic and rubber parts of the appliance.
- Do not touch the glass door while a programme operates. The glass can get hot.
- Make sure that all metal objects are removed from the laundry.

2.5 Service

- To repair the appliance contact the Authorised Service Centre. Use original spare parts only.
- Please note that self-repair or non-professional repair can have safety consequences and might void the guarantee.
- The following spare parts are available for at least 10 years after the model has been discontinued: motor and motor brushes, transmission between motor and drum, pumps, shock absorbers and springs, washing drum, drum spider and related ball bearings, heaters and heating elements, including heat pumps, piping and related equipment including hoses, valves, filters and aquastops, printed circuit boards, electronic displays, pressure switches, thermostats and

sensors, software and firmware including reset software, door, door hinge and seals, other seals, door locking assembly, plastic peripherals such as detergent dispensers. The duration may be longer in your country. For further information, please visit our website.

- Please note that some of these spare parts are only available to professional repairers, and that not all spare parts are relevant for all models.
- Concerning the lamp(s) inside this product and spare part lamps sold separately: These lamps are intended to withstand extreme physical conditions in household appliances, such as temperature, vibration, humidity, or are intended to signal information about the operational status of the appliance. They are not intended to be used in other applications

and are not suitable for household room illumination.

2.6 Disposal

WARNING!

Risk of injury or suffocation.

- Disconnect the appliance from the mains electrical and water supplies.
- Cut off the mains electrical cable close to the appliance and dispose of it.
- Remove the door catch to prevent children or pets from becoming trapped in the drum.
- Dispose of the appliance in accordance with local requirements for the disposal of Waste Electrical and Electronic Equipment (WEEE).

3. PRODUCT DESCRIPTION

3.1 Special features

Your new washing machine meets all modern requirements for an effective treatment of laundry with low water, energy and detergent consumption and proper care of fabric.

- The **interactive dynamic display** makes the setting and the use of the appliance more immediate and agreeable.
- The **Wi-Fi connection** and **Remote Start** enable you to start a cycle, to interact with your washing machine and to check the washing cycle status in remote control.
- The **SteamCare system**, thanks to **Steam Cashmere** and **Steam Refresh** programmes offers the perfect solution for refreshing even the most delicate garments without washing. Use the delicate fragrance exclusively developed by **Electrolux** to add a pleasant feeling of "just-washed" garment to the removing odours and wrinkles action.
- The **UltraCare technology** has been designed to protect the fabric fibres thanks

to different pre-mixing phases that dissolves first the detergent and then fabric softener in the water before they are distributed in the laundry. So every fibre is reached and cared for.

- The steam has a quick and easy way to refresh the clothes. The gentle steam programmes remove odours and reduce creases in dry fabrics so they need little ironing. The **Steam Antcrease option**, finishes every cycle with gentle steam that relaxes the fibres and reduces fabric creasing. Ironing will be easier!
- The **SensiCare System** detects the laundry load size defining the programme duration in 30 seconds. The washing programme is tailored to the laundry load and the type of fabric without consuming more time, energy and water than necessary.

3.2 Appliance overview

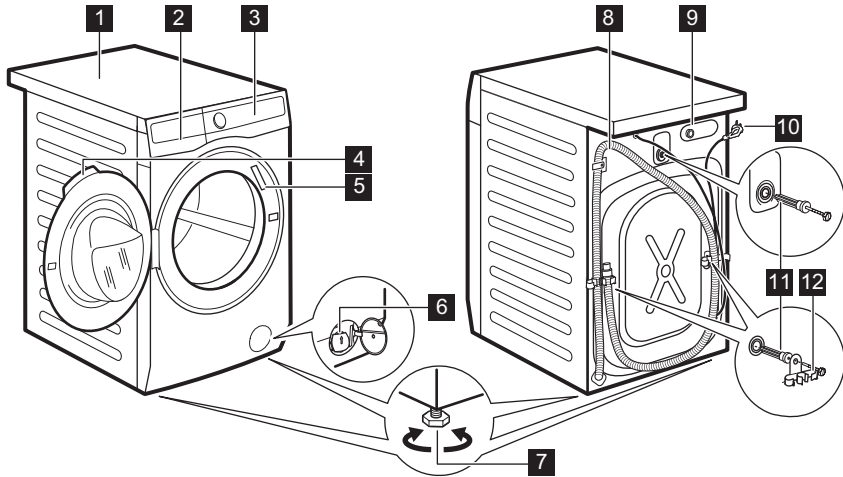

- 1 Worktop
- 2 Detergent dispenser
- 3 Control panel
- 4 Door handle
- 5 Rating plate
- 6 Drain pump filter
- 7 Feet for levelling the appliance

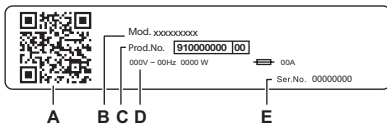

- 8 Drain hose
- 9 Inlet hose connection
- 10 Mains cable
- 11 Transit bolts
- 12 Hose support



The rating plate reports:

- A. QR code
- B. Model name
- C. Product number
- D. Electrical ratings
- E. Serial number

Scan the **QR code** with the camera to download our App from the app store on your smart device and follow the required steps. Register your product and get the most out of it.

-  Access your appliance details, documentation and articles on how to use the best features (User Manual also available at electrolux.com/manuals)
-  Get usage advice, troubleshooting, service and repair information (also available at electrolux.com/support)
-  Buy accessories, Consumable and Original Spare parts for your appliance (also available at electrolux.com/shop)

4. TECHNICAL DATA

Dimension	Width/ Height/ Total depth	59.7 cm /84.7 cm /63.6 cm
Electrical connection	Voltage Overall power Fuse Frequency	230 V 2100 W 10 A 50 Hz
Level of protection against ingress of solid particles and moisture ensured by the protective cover, except where the low voltage equipment has no protection against moisture		IPX4
Water supply pressure	Minimum Maximum	0.5 bar (0.05 MPa) 10 bar (1.0 MPa)
Water supply ¹⁾		Cold water
Maximum Load	Cotton	10.0 kg

1) Connect the water inlet hose to a water tap with a 3/4" thread.

5. INSTALLATION

WARNING!

Refer to Safety chapters.

5.1 Unpacking

1. Open the door. Remove all the items from the drum.

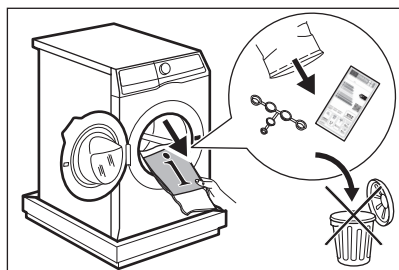

Accessories delivered with the appliance may vary depending on the model.

2. Put the packaging element on the floor behind the appliance and carefully put it down onto its rear side. Remove the protection from the bottom.

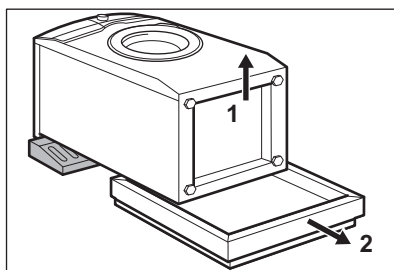

CAUTION!

Do not lay washing machine on its front.

3. Put the appliance back into an upright position. Remove the power supply cable and the drain hose from the hose holders.

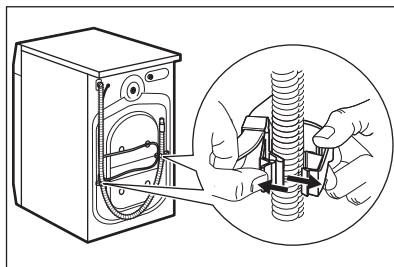



It is possible to see water flowing from the drain hose. This is because the washing machine has been tested at the factory.

- Remove the three transit bolts and pull out the plastic spacers.

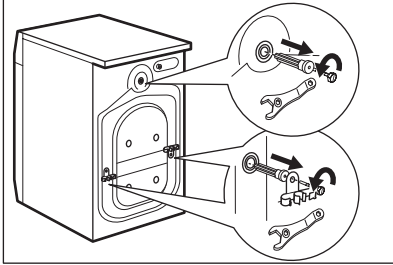

We recommend that you keep the packaging and the transit bolts for any transport of the appliance.

- Put the plastic caps, that you find in the user manual bag, in the holes.

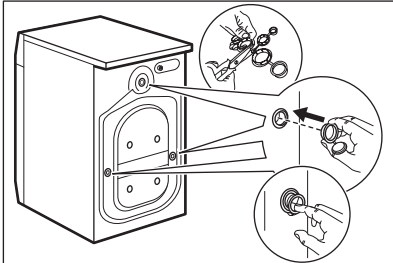

5.2 Information for installation

Positioning and levelling

Adjust the appliance correctly to prevent vibration, noise and movement of the appliance when it operates.

- Install the appliance on a flat hard floor. The appliance must be levelled and stable. Make sure that the appliance does not touch the wall or other units and there is air circulation below the appliance.
- Loosen or tighten the feet to adjust the level. All feet must rest firmly on the floor.

WARNING!

Do not put cardboard, wood or equivalent materials below the appliance feet to adjust the level.

The inlet hose

CAUTION!

Make sure there is no damage to hoses and there are no leaks from the couplings. Do not use an extension hose if the inlet hose is too short. Contact the service centre for information on inlet hose replacement.

- Connect the water inlet hose to the back of the appliance if needs. Usually, it is already installed at the factory.

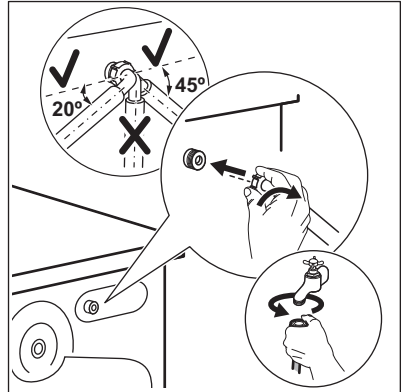

- Position it toward left or right depending on the position of the water tap. Make sure that the inlet hose is not in vertical position.
- If necessary, loosen the ring nut to set it in the correct position.
- Some model can contain inlet hose with water stop device. It prevents any leaks in the hose because of its natural ageing. The sector in the window shows this fault A. If this occurs, close the water tap and contact the authorized service center for information to replace the hose.

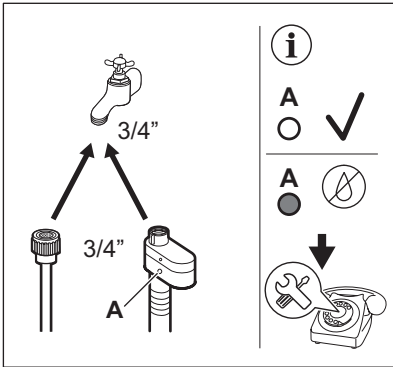

5. Connect the other end of the COLD water inlet hose to the cold water tap with 3/4" thread.

WARNING!
The inlet water shall not exceed 25 °C.

Water drainage

The drain hose should stay at a height of no less than 60 cm and not more than 100 cm.

i
You can extend the drain hose to maximum 400 cm. Contact the authorised service centre to buy the other drain hose and the extension.

It is possible to connect the drain hose in different ways:

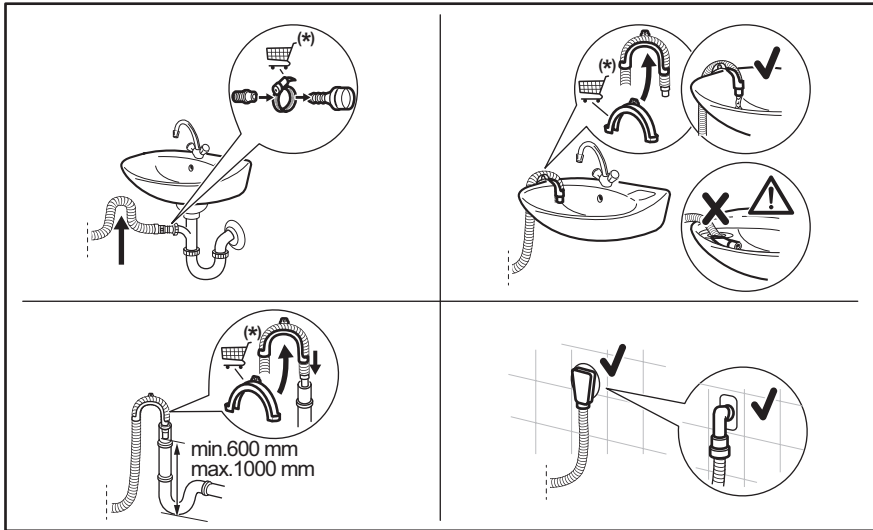

* Subject to change spare parts without notice.

Make sure that the drain hose makes a loop to prevent particles going into the appliance from the sink.

Connect the drain hose to the spigot and tighten it with a clamp. Make sure that the drain hose makes a loop to prevent particles going into the appliance from the sink.

Position the hose directly to a built-in drain pipe in the room wall and tighten it with a clamp.

Without the plastic hose guide, to a sink spigot- Put the drain hose in the spigot and tighten it with a clamp.

The drain hose can be bent into U shape and put around the plastic guide. On the edge of a

sink - Fasten the guide to the water tap or to the wall.



Make sure that the plastic guide cannot move when the appliance drains and the drain hose end is not immersed in the water. There may be a return of dirty water into the appliance.
Buy accessories from authorised supplier.

To a stand pipe with vent hole - Insert the drain hose directly into a drain pipe or stand pipe



The end of the drain hose must always be ventilated, i.e. the inner diameter of the drain pipe (min. 38 mm - min. 1.5") must be larger than the external diameter of the drain hose.

5.3 Wooden Floor installation

If you install the appliance in a wooden floor please make sure to use fixing plates to secure appliance feet.

Read carefully the instructions supplied with the accessory.

5.4 Electrical connection

At the end of installation you can connect the mains plug to the mains socket.

The rating plate and the 'Technical Data' chapter indicate the necessary electrical ratings. Make sure that they are compatible with the mains power supply.

Check that your domestic electrical installation can take the maximum load required, also taking into account any other appliances may also be in use.

Connect the appliance to an earthed socket.

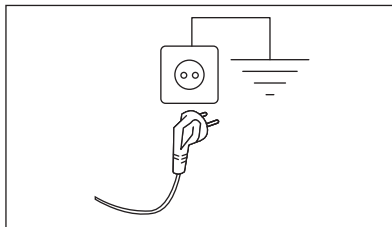

The power supply cable must be easily accessible after installing the appliance.

For any electrical work required to install this appliance, contact our Authorised Service Centre.

The manufacturer does not accept any responsibility for damage or injury through failure to comply with the above safety precaution.

6. CONTROL PANEL AND SMARTSELECT

6.1 Control panel description

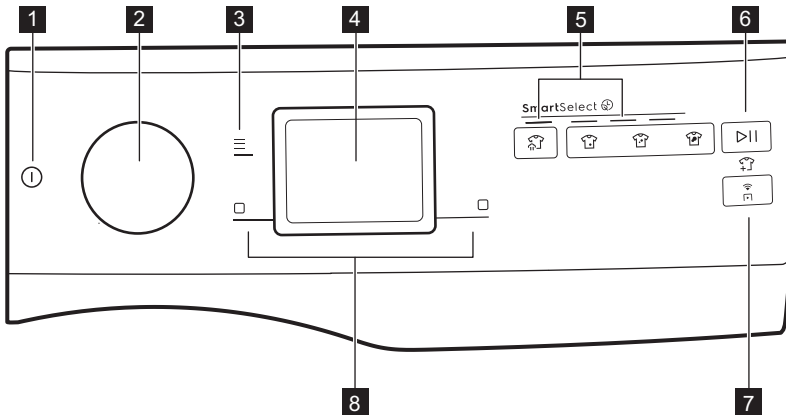

- 1 On/Off touch key
- 2 Programme dial
- 3 Menu touch key
- 4 Display
- 5 SmartSelect washing touch key:
 - Steam Refresh touch key
 - Extra Light touch key soil level
 - Light touch key soil level
 - Normal touch key soil level
- 6 Start/Pause touch key and add garments symbol
- 7 Remote Start Mode touch key
- 8
 - Right soft key
 - Left soft key

6.2 SmartSelect

SmartSelect is a new and unique feature that allows the user to select the correct washing settings based on the soil level of the fabrics, taking care of the garments and enhancing the user experience.

The washing temperature adapts to each SmartSelect level according to the selected cycle to ensure the best performance, without the need to change the temperature manually.



For more details refer to SmartSelect section in "Dials and button" chapter.















6.3 SmartLeaf feedback

SmartLeaf feedback shows how energy-efficient a programme is, based on energy consumption.

There are three different level of SmartLeaf feedback indicated by the leaf icon:

1. No leaf lit indicates an average consumption level.
2. One leaf icon indicates a good consumption level.
3. Two leaves icon indicates the best consumption level.

6.4 Main symbols legend

Symbol	Description	Symbol	Description
	Prewash indicator.		Rinse Hold indicator.
	Extra Rinse indicator.		Favourite indicator.
	Steam indicator.		Steam Antirease indicator.
	Wi-Fi connection indicator.		SmartLeaf indicator.
	Finish in indicator.		Silent indicator.
	Child Lock indicator.		Door locked indicator.
	Notification indicator.		Drum clean indicator.

7. DIAL AND BUTTONS

7.1 On/Off ⓘ

Press and hold briefly this button for a few seconds to activate or deactivate the appliance. A dedicated jingle sound while switching the appliance on or off, lights and display switches on and Start/Pause button led pulse.



The default selected programme, at machine switch on, is always the Eco 40-60 programme, also after wake up from standby.

7.2 Programme dial

By rotating the programme dial it is possible to select the desired programme.

Navigate through the programmes

In the display, by turning the dial, several dots representing the available programmes are visible.

- By turning to the right or to the left it is possible to reach the saved programmes or scroll through the entire list.

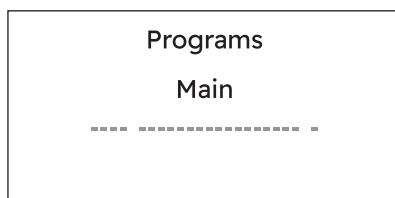

- Turn the dial to the left until the fourth point relating to the last used programme is shown.

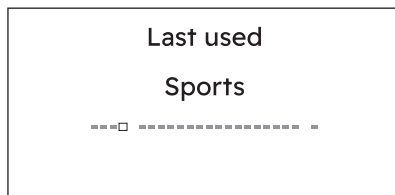

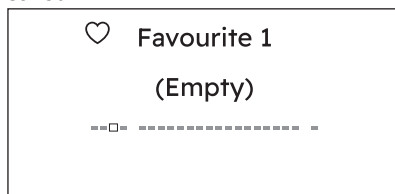

- Turn the dial further to the left to view, from point one to three, the Favorites programmes to be saved or already saved.

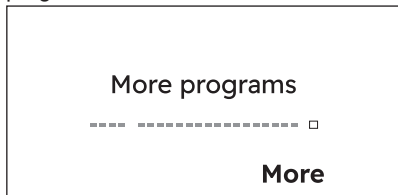

- Turn the dial to the right to scroll through the entire programme list until the last separate point is reached, which represents access to the additional programme list.



Tap the right soft key  next to More indication to enter the extra programmes list. Navigating this list works just like navigating the main list.

- To go back to the main list, turn the dial to the left to reach Back to main list position and press the left soft key  next to <Back indication.



In this view, the last dot represent the reset list position.

7.3 Menu

Tap the  button to enter inside the option Menu.

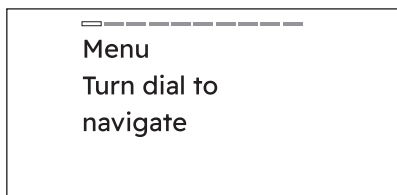

Turn the dial to navigate. To activate/deactivate an option tap the right soft key touch button.

To exit the Menu  user shall:

- press the menu button again;
- press the SmartSelect button;
- press the remote button;

- wait a timeout of 10 seconds.

7.4 Right/Left soft keys

The two soft keys  buttons are located on the right and the left of the display.

Tap the right soft key  to prompt the action that appears on the right bottom of the display (ex. adjust spin speed, activate or deactivate autodose tank, go back in the menu,...).

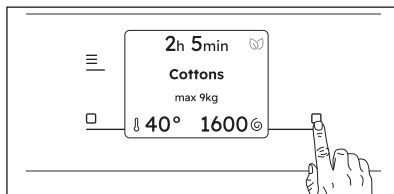

Tap the left soft key  to prompt the action that appears on the left bottom of the display (ex. adjust temperature, activate or deactivate an option,...)

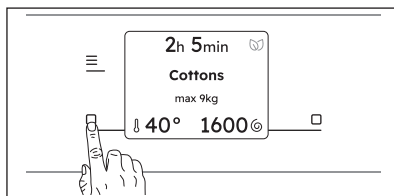

7.5 Remote Start Mode

A quick touch of this button  activates the Remote Start function that allows you to start, pause and stop the appliance remotely.

Activating the Remote Start Mode function will lock the door and the machine goes in a stand-by status.

To exit this state, tap again the button and turn it off.

7.6 Start/Pause

Tap the Start/Pause  button to start, pause the appliance or interrupt a running programme.



A message in the display inform you that the cycle can pause to add or remove garments. Read the 'Opening the door - Adding garments' section for more details.

7.7 SmartSelect

Washing

This new feature has been created to guide the user to save energy, time and water improving the care of fabrics and consumer experience.

For each washing cycle it is possible to have different durations and consumption, based on the level of soiling of the laundry.



For each programme the appliance suggest a default soil level with a specific temperature. If you change the temperature manually, the soil level could change.

There are four possible options:

1. Steam Refresh

With this SmartSelect level the user selects Steam Refresh programme. It can reduce wrinkles and light odours and will refresh clothes that does not need a wash.

Multiple tapping on the icon allows to manage three different cycle durations.

2. Extra Light

This option is recommended for very lightly soiled clothing, without visible stains. The suggested temperature is 20°C.

3. Light

This option is ideal for everyday light soiled clothes, with small stains for example sweat. The suggested temperature is 30°C.

The light soil level is the one being used most in the default setting.

4. Normal

This option is recommended for normal/heavy soiled clothes, with for example food spills or mud.

To activate one of this options turn the dial to select the desired programme. The default soil level icon light on.

To change it tap on the related icon.



To activate one of this options turn the dial to select the desired programme. The default soil level icon light on. To change it tap on the related icon.

Every SmartSelect  level can modify temperature, spin speed and programme duration of the selected cycle.



If a certain soil level is not available, pressing it will generate an error, a double beep and symbol blinks twice.

8. FIRST TIME START-UP

Each time you turn the appliance on, the Start-up Screen appears on the touch screen.

The first time you turn the appliance on, after the Start-up Screen you are guided through the initial setup procedure.

8.1 Discover your appliance

The first time you turn the appliance on, the display guided through some information related to the appliance.

If user skipped it during first power on, it will show again on the next power up after start up. If user has press skipped for the second time, do not show anymore.

8.2 Language setup

Scroll through the list of languages by rotating the knob to find the desired language and select it by pressing the right soft key.



9. BEFORE FIRST USE

i During installation or before first use you may observe some water in the appliance. This is a residual water left in the appliance after a full functional test in the factory to ensure the appliance is delivered to customers in perfect working order and is no cause for concern.

1. Make sure that all transit bolts have been removed from the appliance.
2. Make sure that the electrical power is available and the water tap is open.



3. Pour 2 litres of water into the detergent compartment marked by **III**. This action activates the drain system.
 4. Pour a small quantity of detergent into the compartment marked by **III**.
 5. Set and start a programme for cotton at the highest temperature without any laundry in the drum.
- This removes all possible dirt from the drum and the tub.

10. PROGRAMMES

10.1 Programme Chart

Washing programmes

Programme	Programme description
Washing programmes	
Eco 40-60	Low energy cycle for cotton items washable at 40 or 60°C. No option can be activated. Decreases temperature and extends time to reach good washing results. ¹⁾
UltraQuick 49min	Cotton and mixed synthetic fabrics. Ideal to wash your daily load in a short time, for a better clothes care and good cleaning already at 30°C. i The standard programme duration has been developed on a laundry of 5 kg. If you wash a smaller or bigger load the washing time automatically decreases or increases.
Cottons	White cotton and coloured cotton. Normal and heavy soil.
Synthetics	Synthetic items or mixed fabric items. Normally soiled items.

Programme	Programme description
Delicates	Delicate fabrics such as acrylics, viscose and mixed fabrics requiring gentler washing . Normal soil.
Wool/Silk 	Machine washable wool , hand washable wool and other fabrics with «hand washing» care symbol. 2)
Rapid 20min	Cotton and synthetic items lightly soiled or once worn.
Sportswear	Sport outfit, synthetic fibres like polyester, polyester/elastane blends, polyamide. Suitable to remove sweat and body soil from technical sport garments.
Jeans	Denim clothing normally soiled. This programme performs a gentle rinsing phase, designed for denim, that reduces fading and does not cause washing powder residues on the fibres.
	<p style="text-align: center;"></p> <p>Do not use fabric softener and make sure that there is no softener residue in the detergent dispenser.</p>
Outdoor	<p>Outdoor clothing, technical, sport fabrics, waterproof and breathable jackets, shell jackets with a removable fleece or inner insulation.</p> <p>This programme can also be used as water-repellent restoring cycle, specifically tailored for treating clothes with a hydrophobic coating. To perform the water-repellent restoring cycle, proceed as follows:</p> <ul style="list-style-type: none"> - Pour the washing detergent in the washing compartment. - Pour a special water-repellent restorer for fabric in the drawer compartment for fabric softener. - Reduce the laundry load to 1 kg. <p>To further improve the water-repellent restoring action, dry the laundry in a tumble dryer by setting the Outdoor drying programme (if available and if the garment care label permits tumble drying).</p>
Down Jackets	Special programme for a single feather/down jacket or duvet , also with synthetic filling. For products with natural feather and down filling use liquid wool detergent. If the garment care label allows it, run a complete wash and dry cycle to preserve appearance and thermal functionality.
Hygiene	Certified by Swisstatest , combines a wash cycle and steam to remove more than 99,99% of bacteria and viruses* above 60°C. 3) Pollen and allergens are also reduced for hygienically clean clothes after every wash.
Silk	Machine and hand washable silk and other delicate fabrics. Drum movements are so gentle that it is possible to treat even very delicate garments.
Duvet	Special programme for synthetic or feather and down filled blanket, duvet, bedspread and so on. Use liquid delicate detergent, like wool detergent.

Programme	Programme description
Machine Clean	<p>Maintenance cycle with hot water to clean and freshen the drum and to remove residue that may cause odour. Before running this cycle, remove all items from the drum. In the washing phase compartment of the detergent dispenser, put the flap of the compartment in upward position. Pour a cup of chlorine bleach or a washing machine cleaner in the washing phase compartment. DO NOT use both together.</p> <div style="border: 1px solid black; padding: 5px; margin-top: 10px;"> <p> After the drum cleaning, run a further rinse cycle with empty drum and no detergent to remove any residue of bleach.</p> </div>
Spin/Drain	All fabrics, except woollens and very delicate fabrics. To spin the laundry and to drain the water in the drum.
Rinse	All fabrics, except woollens and very delicate fabrics. Programme for rinsing and spinning the laundry. The default spin speed is the one used for cotton programmes. Reduce the spin speed according to the type of laundry. If necessary, set the Extra Rinse option to add rinses. With a low spin speed, the appliance performs delicate rinses and a short spin.

1) According to EU Regulation 2019/2023 this programme at 40°C is able to clean normally soiled cotton laundry declared to be washable at 40°C or 60°C, together in the same cycle. For the reached temperature in the laundry, the programme duration and other data, please refer to "Consumption Values" chapter.

2) During this cycle the drum rotates slowly to ensure a gentle wash. It can seem that the drum doesn't rotate or doesn't rotate properly, but this is normal for this programme.

3) Tested for Staphylococcus aureus, Enterococcus faecium, Candida albicans, Pseudomonas aeruginosa and MS2 Bacteriophage in external test performed by Swissstat Testmaterialien AG in 2021 (Test Report No. 202120117).

Programme temperature, maximum spin speed and maximum load

Programme	Default temperature Temperature range	Reference spin speed Spin speed range	Maximum load
Eco 40-60	1) 2)	1400 rpm 1400 rpm - 400 rpm	10.0 kg
UltraQuick 49min	30 °C 60 °C - Cold	1400 rpm 1400 rpm - 400 rpm	8.0 kg
Cottons	40 °C 90 °C - Cold	1400 rpm 1400 rpm - 400 rpm	10.0 kg
Synthetics	30 °C 60 °C - Cold	1200 rpm 1200 rpm - 400 rpm	5.0 kg
Delicates	30 °C 40 °C - Cold	800 rpm 1200 rpm - 400 rpm	2.0 kg
Wool/Silk 	40 °C 40 °C - Cold	1200 rpm 1200 rpm - 400 rpm	3.0 kg
Rapid 20min	20 °C 20 °C - Cold	1200 rpm 1400 rpm - 400 rpm	3.0 kg
Sportswear	30 °C 60 °C - Cold	1200 rpm 1200- 400 rpm	5.0 kg

Programme	Default temperature Temperature range	Reference spin speed Spin speed range	Maximum load
Jeans	30 °C 40 °C - Cold	800 rpm 1200 rpm - 400 rpm	4.0 kg
Outdoor	30 °C 40 °C - Cold	1200 rpm 1200 rpm - 400 rpm	2.0 kg ³⁾ 1.0 kg ⁴⁾
Down Jackets	30 °C 40 °C - Cold	1200 rpm 1200 - 400 rpm	2.0 kg
Hygiene	60 °C	1400 rpm 1400 rpm - 400 rpm	10.0 kg
Silk	30 °C	800 rpm 800 rpm - 400 rpm	0.5 kg
Duvet	30 °C 40 °C - Cold	800 rpm 800 - 400 rpm	3.0 kg
Machine Clean	60 °C	1200 rpm 1200 rpm - 400 rpm	-
Spin/Drain	-	1400 rpm 1400 rpm - 400 rpm	10.0 kg
Rinse	-	1400 rpm 1400 rpm - 400 rpm	10.0 kg

1) The temperature of this programme is not visible on the display and it is automatically set.

2) According to Commission Regulation EU 2019/2023, this programme at 40 °C is able to clean normally soiled cotton laundry declared to be washable at 40 °C or 60 °C, together in the same cycle.



For the reached temperature in the laundry, the programme duration and other data, please refer to 'Consumption Values' chapter.
The most efficient programmes in terms of energy consumption are generally those that perform at lower temperatures and longer duration.

3) Washing programme.

4) Washing programme and water repellent phase.

Programme options compatibility













The options are not selectable with all washing programmes, an option can exclude another one. In this case the appliance doesn't allow you to set the incompatible preference together.

Make sure the screen and the soft keys are always clean and dry.



When you set a washing programme and enter the **Menu** , the display shows the available options.

 **Child Lock** and  **Finish in** are selectable with all programmes.

	Eco 40-60	UltraQuick 49min	Cottons	Synthetics	Delicates	Wool/Silk	Rapid 20min	Sportswear	Jeans	Outdoor	Down Jackets	Hygiene	Silk	Duvet	Machine Clean	Spin/Drain	Rinse
 Spin Speed	■	■	■	■	■	■	■	■	■	■	■	■	■	■	■	■	■
 Rinse Hold	■	■	■	■	■	■	■	■	■	■	■	■	■	■	■	■	■
 No Spin																■1)	■
 Prewash			■	■				■									
 Extra Rinse		■	■	■	■			■	■	■	■	■					■
 Steam Anti-crease		■	■	■				■	■			■					
 Silent			■	■	■			■	■								
 Finish in	■	■	■	■	■	■	■	■	■	■	■	■	■	■	■	■	■

1) If you set the No Spin option, the appliance performs draining only.

Suitable detergents for washing programmes

Programme	Universal powder ¹⁾	Liquid Universal	Liquid for coloureds	Delicates woollens	Special
Eco 40-60	▲	▲	▲	--	--
Cottons	▲	▲	▲	--	--
Synthetics	▲	▲	▲	--	--

Programme	Universal powder ¹⁾	Liquid Universal	Liquid for coloureds	Delicates woollens	Special
Delicates	--	--	--	▲	▲
Wool/Silk	--	--	--	▲	▲
Rapid 20min	--	▲	▲	--	--
Sportswear	--	▲	▲	--	▲
Jeans	--	--	▲	▲	▲
Outdoor	--	--	--	▲	▲
Down Jackets	--	--	--	▲	▲
Hygiene	▲	▲	--	--	▲
Silk	--	--	--	▲	▲
Duvet	--	--	--	▲	▲
Running Shoes	--	▲	▲	--	--
Pet Hair	▲	▲	▲	--	--
Baby	▲	▲	▲	--	--
Linen	--	▲	▲	--	--
Curtains	--	▲	▲	--	--
Business Shirts	▲	▲	▲	--	--

1) At temperature higher than 60 °C the use of powder detergent is recommended.

▲ = Recommended

-- = Not recommended

10.2 More Programmes

Washing programmes

Programme	Programme description
Washing programmes	
Towels	Cotton towels and bathrobes. Ideal for normal and heavy soil.
Training Gear	Suggested for small load made up of sport and fitness clothes.
Soccer/Rugby	Soccer and rugby outfit with polyester, polyester/elastane blends, polyamide and microfiber materials. Special cycle designed for fresh stains with integrated prewash phase.
Skiing Gear	Perfect for heavy garments such as skiing jackets and mountains clothes.
Running Shoes	Designed for running shoes, gently wash programme.

Programme	Programme description
AntiAllergy Vapour	White cotton items. This high-performance wash programme combined with steam vapour, removes more than 99,99% of bacteria and viruses ¹⁾ keeping the temperature above 60°C throughout the washing phase; with an additional action on the fibers thanks to a vapour phase, an enhanced rinsing phase ensures a proper removal of detergent and micro-organism residues. This programme ensures also a proper reduction of pollens/allergenic items.
Pet Hair	Washing programme tailored for removing pet hair from items
Pillow	Designed to dry 2 sofa pillows or 1 bed pillow. It is recommended to wash bed pillows with own pillowcase. To be updated with some indication on dimensions.
Baby	Special quick cycle for baby items with good washing and rinsing performance.
Linen	Special delicate cycle tailored for white or coloured linen/flax fibre items.
Curtains	Special programme for curtains. The prewash phase is activated automatically ²⁾ .
BedLinen XL	Washing cycle for three bedlinen sets, one of which can be double size.
Easy Iron	Cotton, synthetic and mixed fabrics items requiring a gentle wash. Normal and light soil ³⁾ .
1 Item Fast	Cotton and synthetic item lightly soiled.
Steam Refresh	Cotton, synthetic and mixed items. Special steam cycle without washing that can be used to prepare your dried laundry for ironing or refresh garments worn once. This programme reduces creases, odours and relaxes the fibres. Do not use any detergent.
Steam Cashmere	Wool and cashmere. Short programme to refresh hand washable woolen and cashmere garments without washing. When treating smaller loads, the programme duration can be further reduced by means of the Finish in option.
Business Shirts	Cotton and mixed cotton shirts, normally soiled with steam finish to facilitate ironing. When the programme is finished immediately remove the garment on a hanger for air drying for the best results.

1) Tested for Staphylococcus aureus, Enterococcus faecium, Candida albicans, Pseudomonas aeruginosa and MS2 Bacteriophage in external test performed by Swisstat Testmaterialien AG in 2021 (Test Report No. 202120117).

2) Do not use any detergent for prewash phase to rinse only with water.

3) To reduce creasing, this cycle regulates the water temperature and performs a soft wash and spin phase. The appliance adds some rinses.

Programme temperature, maximum spin speed and maximum load

Programme	Default temperature Temperature range	Reference spin speed Spin speed range	Maximum load
Towels	40 °C 90 °C - Cold	1400 rpm 1400 rpm - 400 rpm	4.0 kg
Training Gear	30 °C 40 °C - Cold	1200 rpm 1200 rpm - 400 rpm	1.0 kg
Soccer/Rugby	40 °C 60 °C - Cold	1200 rpm 1200 rpm - 400 rpm	5.0 kg

Programme	Default temperature Temperature range	Reference spin speed Spin speed range	Maximum load
Skiing Gear	30 °C 40 °C - Cold	1200 rpm 1200 rpm - 400 rpm	2.0 kg
Running Shoes	30 °C 40 °C - Cold	1000 rpm 1000 rpm - 400 rpm	1.0 kg
AntiAllergy Vapour	60 °C	1400 rpm 1400 rpm - 400 rpm	10.0 kg
Pet Hair	30 °C 60 °C - Cold	1200 rpm 1200 rpm - 400 rpm	2.0 kg
Pillow	30 °C 40 °C - Cold	800 rpm 800- 400 rpm	3.0 kg
Baby	30 °C 60 °C - Cold	1400 rpm 1400 rpm - 400 rpm	4.0 kg
Linen	30 °C 40 °C - Cold	1200 rpm 1200 rpm - 400 rpm	2.0 kg
Curtains	30 °C 40 °C - Cold	800 rpm 1200 - 400 rpm	2.0 kg
BedLinen XL	30 °C 60 °C - Cold	1200 rpm 1200 rpm - 400 rpm	4.5 kg
Easy Iron	40 °C 60 °C - Cold	800 rpm 800 rpm - 400 rpm	4.5 kg
1 Item Fast	20 °C 20 °C - Cold	1200 rpm 1400 - 400 rpm	0.5 kg
Steam Refresh	-	-	2.0 kg
Steam Cashmere	-	-	2.0 kg
Business Shirts	30 °C 60 °C - Cold	1400 rpm 1400 rpm - 400 rpm	2.0 kg

Programme options compatibility













The options are not selectable with all washing programmes, an option can exclude another one. In this case the appliance doesn't allow you to set the incompatible preference together.

Make sure the screen and the soft keys are always clean and dry.



When you set a washing programme and enter the **Menu** , the display shows the available options.

 **Child Lock** and  **Finish in** are selectable with all programmes.

	Towels	Training Gear	Soccer/Rugby	Skiing Gear	Running Shoes	AntiAllergy Vapour	Pet Hair	Pillow	Baby	Linen	Curtains	BedLinen XL	Easy Iron	1 Item Fast	Steam Refresh	Steam Cashmere	Business Shirts
 Spin Speed	■	■	■	■	■	■	■	■	■	■	■	■	■	■			■
 Rinse Hold	■	■		■	■	■	■		■	■	■		■				■
 Silent	■	■			■		■			■	■						
 No Spin															■	■	
 Prewash	■	■			■	■	■						■				
 Extra Rinse	■	■	■	■	■	■	■		■	■	■	■	■				■
 Steam Anti-crease	■	■				■	■		■	■		■	■		■	■	
 Finish in	■	■	■	■	■	■	■	■	■	■	■	■	■	■	■	■	■

10.3 Steam programmes

The Steam programmes can be used for reducing wrinkles and odours on garments (such as cottons, synthetics, mixed fabrics, including delicates) that just need to be refreshed, in a short time, avoiding washing.

The fabric fibres are relaxed and afterwards ironing becomes effortless. When the cycle is completed, quickly remove the laundry from the drum.

DO NOT set this mode with the following type of items:

- Items that are not suitable for tumble drying.
- Items with label "Dry clean only".

 Do not use any detergent!
 The Steam programmes do not remove particularly intense odour and do not perform any hygienic cycle.
 After the steam treatment the laundry can be humid. Hang items out for a few minutes.

The fragrance (Electrolux Steam Fragrance)

The Electrolux Steam Fragrance allows you to refresh even your delicate clothes, removing wrinkles and adding freshness with a gentle fragrance developed exclusively by **Electrolux**. By refreshing your garments with

steam, rather than running full wash cycles, you will keep your clothes looking and feeling new longer. You can even safely use the fragrance with Cashmere and Steam programmes - if they are available - for delicate fabrics like cashmere and wool. When treating smaller load reduce the fragrance dosage and the cycle duration: in only fifteen minutes, your clothes will regain that "just washed" feeling.

Read carefully the instructions supplied with the fragrance.

DO NOT:

- Tumble dry the garments treated with fragrance. Its benefit would evaporate.
- Use the fragrance with different purposes than those here described.
- Use the fragrance on new garments. New garments may contain residual finishing compounds which are not compatible with it.

 The fragrance is available on **Electrolux** web shop or by authorised dealer.

10.4 Woolmark Premium Wool Care - Green



The wool wash cycle of this machine has been tested and approved by The Woolmark Company for the washing of wool garments labelled as «hand wash» provided that the products are washed according to the instructions on the garment label and those issued by the manufacturer of this washing machine.
M2304

11. 📶 WI-FI - CONNECTIVITY SETUP

This chapter describes how to connect the smart appliance to the Wi-Fi network and to link it to mobile devices.

By this functionality you can receive notifications, control and monitor your appliance from your mobile devices.

The Wi-Fi functionality is off as factory default setting.

To connect the appliance to enjoy the full range of features and services you need:

- Wireless network at home with internet connection enabled.
- Mobile device connected to wireless network.

Protocol	IEEE 802.11b/g/n
Max Power	<20 dBm
Encryption	WPA, WPA2, WPA3

Wi-Fi module parameters	
Frequency	2.412 - 2.472 GHz for European market

11.1 QR code on rating plate

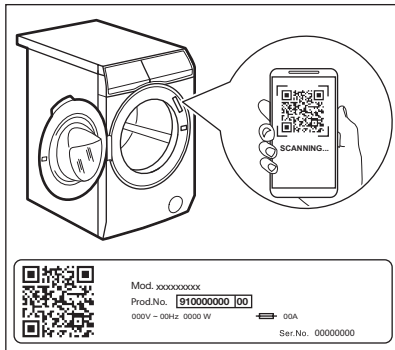

QR code can be used in two ways:

- Scan the QR code with the built-in camera app to download our app from the App store on your smart device and follow the required steps.
- Pairing your smart device with appliance to simplify the process. Scan the QR code with QR code scanner built-in our app.

11.2 Installing and configuring the App



The App allows you to control your laundry through a mobile device. It contains a large number of programmes, useful features and product information tailored perfectly to the appliance.

Through the app you can select the programmes already available from the appliance control panel, plus unlock additional programmes available only from a mobile device.

Additional programmes can change over the time along with new versions of the app.

It's personalized laundry care - all from your mobile device.

When connecting the appliance to the application, stand near it with your mobile device.

Make sure that your mobile device is connected to the wireless network.

1. Go to the App Store on your smart device or scan QR code (see 'QR code on rating plate' paragraph).
2. Download and install our app.
3. Start the application. Select the country and language and login with Your email and password. If you do not have an account, create a new one following the instructions in the App.
4. Follow the instructions on the App for the appliance registration and configuration.

11.3 Wi-Fi appliance connection



Turning On Wi-Fi



As factory default, the Wi-Fi feature is Off.

Tap the On/Off  button for a few seconds to activate the appliance.

To connect the appliance to a Wi-Fi network, tap and hold the Remote Start Mode  key button for 5 seconds. It is also possible to enable Wi-Fi from the settings menu.

During this phase, the display shows Wi-Fi icon  and "**Starting up...**" message. After a while **Ready to connect**" message and icon  appear.

Connecting your appliance



Before proceeding with next steps, be sure that the App has been downloaded and configured and you smart device connected to your home network. Refer to "Installing and configuring the App" paragraph.

Open the App from your smart device and follow the instruction displayed to add your appliance.

During association phase, the App could redirects to the smart device Wi-Fi settings to select the home network and requires to enter the Wi-Fi password to connect the appliance.

After **Connecting...** phase, if successfully concluded, "**Connection successful**"

message is shown. Otherwise, the message "Can't connect" is displayed.

Once connected, tapping on the Remote Start Mode  key button on will enable users to be able to start cycles remotely on the App.

Auto connection to registered network
Once the appliance has been successfully set-up and registered to the home network, every time it is powered on, it will try to connect to the network automatically. There will not be any sound when Wi-Fi connection is successful.

Connecting to a different network (Reopening Access Point)

Every time user tap and hold Remote Start Mode  key button for 5 seconds, the access point will be open and broadcasted. New network credentials received at this point will overwrite previously saved credentials, and the appliance then connects to the new Wi-Fi network.

Refer to "Connection your appliance" section to perform the connection.

Turning Off Wi-Fi

If the user decides to no longer connect the appliance to Wi-Fi, he can tap and hold Remote Start Mode  key button for 10 seconds and the appliance will reset and turn off. It is also possible to disable Wi-Fi from the settings menu.

After confirming the reset the display shows the message "Network is reset" and the Wi-Fi is set off.

11.4 Over-the-air update

The App may propose an update for your appliance.

If a programme is running, the App notifies that the update will start at the end of the programme.

During the update, the appliance shows a message in the display.

Do not switch off or unplug the appliance during update.

The appliance will be usable again at the end of the update, without any notification about successful update.

If an error occurs, the appliance shows a message in the display: just press any buttons or turn the knob to return to normal use.

11.5 Wi-Fi Always On

The Wi-Fi Always On function is available in the App.

This function keeps the appliance connected to the network even when the appliance is turned off.

The indicator  goes on and off intermittently.

It is possible to turn the appliance on by pressing the On/Off  button or through the App.



The Wi-Fi Always On function may affect your energy consumption.

12. OPTIONS



12.1 Introduction



Several additional options are available for each programme. Check compatibility in the programme table section.



After 10 seconds of inactivity the displays shows the home screen with selected programme.

12.2 Soft Key options

After selecting a programme, it is possible to change the default Temperature  and Spin  set.

To modify the **Temperature**  tap the left soft key 

- The default temperature shown will decrease to the minimum expected for the selected cycle.
- Continue pressing and the sequence will proceed from the maximum expected temperature.



If Temperature  setting is not available, left soft key led will be off.

To modify the **Spin**  tap the right soft key 

- The default spin shown will decrease to the minimum expected for the selected cycle.
- Continue pressing and the sequence will proceed from the maximum expected spin.



If only one option is available, right soft key led will be off.

12.3 Permanent Prewash

Use this option to add a pre-wash phase at 30 °C before the washing phase.

This option is recommended for heavily soiled laundry, especially if containing sand, dust, mud and other solid particles.

Tap on the **Menu**  soft key, rotate the dial until the display shows the Prewash option.

To **activate/deactivate** this option:

- Tap the right soft key  and the relevant indicator will turn On/Off.



Prewash remain active also after machine switch off and on and set by default in programme where available. The option can increase the programme duration.

12.4 Permanent Extra Rinse

With this option you can add a few rinses to the selected washing programmes and optimise the fabric softener distribution and improve the fabric softness. It is suggested when you use the fabric softener.

Useful for people allergic to detergents and in areas where the water is soft..

Tap on the **Menu**  soft key, rotate the dial until the display shows the Extra Rinse option.

To **activate/deactivate** this option:

- Tap the right soft key  and the relevant indicator will turn On/Off.



Extra Rinse remain active also after machine switch off and on and set by default in programme where available. The option can increase the programme duration.

12.5 Steam Antcrease

This option adds a steam phase followed by an anti-crease movement at the end of the washing programme. The steam action reduces fabric creases and facilitates the ironing.

Tap on the **Menu**  soft key, rotate the dial until the display shows the Steam Antcrease option.

To **activate/deactivate** this option:

- Tap the right soft key  and the relevant indicator will turn On/Off.



This option can increase the programme duration.

To **interrupt** the Steam Anticrease phase:

- Tap the On/Off  button for a few seconds to deactivate the appliance.
- Turn the programme dial in another position.

12.6 Silent

With this option the intermediate and the final spinning phases are suppressed and the programme ends with water in the drum. This helps to reduce creasing.

The door stays locked and the drum turns regularly to reduce creasing. You must drain the water to unlock the door.

As the programme is very quiet, it is suitable for use at night time when cheaper electricity tariffs are available. In some programmes the rinses are performed with more water.

Tap on the **Menu**  soft key, rotate the dial until the display shows the Silent option.

To **activate/deactivate** this option:

- Tap the right soft key  and the relevant indicator will turn On/Off.

If you touch the Start/Pause button, the appliance performs the only draining phase.



The appliance empties the water out automatically after 18 hours approximately.

12.7 Finish in

With this option you can set the time to end of the selected cycle.



The proposed time to finish in is always higher than the programme duration.



To **activate** this option:

- Tap on the **Menu**  soft key, rotate the dial until the display shows the Finish in option.



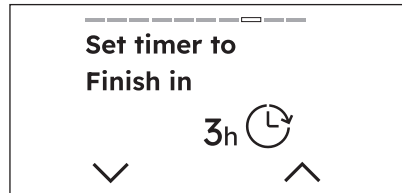

- You can activate this option by pressing the right soft key . The display shows the hours of the time to end starting from 3 hours.



- Pressing the right soft key  next to , it is possible to increase the time by one hour with each tap, up to 24 hours.



- If you want to decrease time tap the left soft key  next to , the duration will be reduced by one hour with each tap.
- Once you have selected the desired timer wait 3 seconds and you will be redirected to the home screen where at the top of the display you will be able to see the countdown.

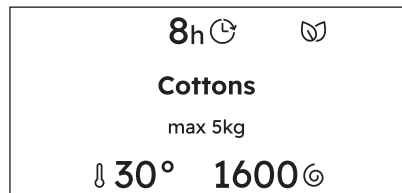

The appliance keeps the selection of this option after you switch it off.

To **remove** the Finish in option.:

- Navigate through the Menu  to the Finish in option.
- Reduce the time by pressing the left soft key until the display shows OFF

12.8 Child Lock

With this option you can prevent the children from accidentally operating the appliance.

To **activate** this option:

- Tap on the **Menu**  soft key, rotate the dial until the display shows the Child Lock option.



- You can activate this option by tapping the right soft key .
- After you have activated the options soft keys and the touch screen are deactivated. It is possible to turn the appliance off by means of the On/Off button.
- Before pressing the Start/Pause button the appliance cannot start.

The display shows the icon Child Lock in the middle of the display.

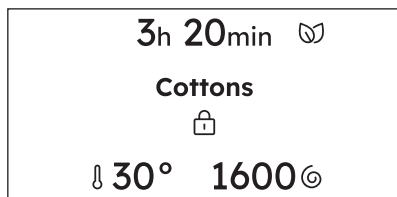

The appliance keeps the selection of this option after you switch it off.

To **deactivate** this option:

- Hold the right soft key  for 3 seconds. A countdown is played.

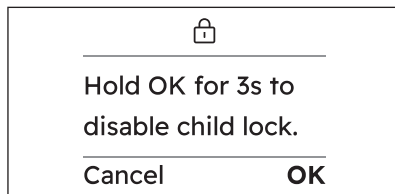

Once the option is deactivated the display will show the information as before activation,

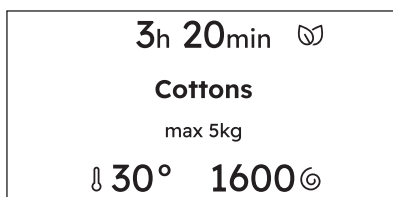

12.9 Favorites

How to set a favourite cycle

Up to three favourite cycles can be saved.



There are no favourite cycles saved by default.

Tap on the **Menu** soft key, rotate the dial until the display shows the Favorites option.

To **save** you favourite cycle:

- Select one of the three empty fields by tapping the right soft key .
- After two seconds, the display will show the selected cycle as a favourite recognizable by a heart at the top of the screen.





When you want to save the next favourite the first empty slot will be indicated automatically.

How to replace a favourite cycle

It is possible to **replace** favourites:

- Turn dial to select one of the three fields to be overwritten.

- Confirm the row by tapping the right soft key .
- Tap **again** the right soft key  to replace the favourite.
- Confirmation popup appears, tap the right soft key  to confirm.
- After two seconds, the display will show the selected cycle as a favorite recognizable by a heart at the top of the screen.

It is not possible to **delete** you favourite cycle on the appliance.



In order to delete favourites it is necessary to perform a factory reset of the appliance or by the app.

How to access the favourites cycle

To access the favourites from programmes list rotate the dial to the left.



If the fields are occupied the first favourite cycle will be displayed, then the second and eventually the third.



If the fields are empty, a suggestion on how to save new favourites will be displayed.

13. SETTINGS

13.1 Settings

In this paragraph are explained the main settings of the appliance.

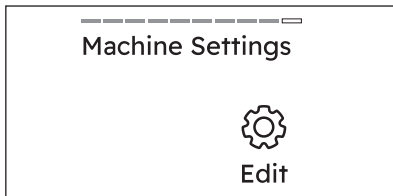



Tap on the right soft key, Edit, to access the settings.



After 10 seconds of inactivity the display shows the home screen with selected programme.

13.2 Language setup

It is possible to **change the display language** by scrolling through the list rotating the knob to find the desired language.

- Select it by tapping the right soft key .
- Go back  to the previous view by tapping the Menu  touch key.



By turning the knob the selected language will be highlighted in the display.

13.3 Wi-Fi

With this option you edit Wi-Fi settings.

Tap on the right soft key  to access the settings. You can:

- Enable Wi-Fi network.
- Connecting to a different Wi-Fi network
- Disable Wi-Fi network.





For more details refer to "Wi-Fi - Connectivity setup" chapter

13.4 Button sounds

With this setting you can turn off the sound of the buttons.

To **activate/deactivate** the sounds:

- Tap the right soft key  and the relevant indicator will turn On /Off .
- Rotate the dial to move to the next setting.







The sound of the On/Off  button cannot be disabled



13.5 End alert

With this setting you can change the End alert .

To **activate/deactivate or modify** the sound:

- Tap the right soft key  to edit the option.
- Rotate the dial to visualize the levels:
 - a. Long 
 - b. Medium 
 - c. Short 
 - d. Off 
- Tap the right soft key to select the desired sound.







Go back  to the previous view by tapping the Menu  touch key.

13.6 Display Brightness

With this setting you can change the Display Brightness.

To **modify** the level:

- Tap the left soft key  next to  indicator to decrease brightness.
- Tap the right soft key  next to  indicator to increase brightness.

Rotate the dial to move to the next setting.



There are five brightness levels available.



13.7 Guides

With this option you can see brief explanations of some features.

Rotate the programme dial and select by tapping the right soft key  one of the following option:

- **Introduction** : information about the control panel, the SmartSelect  , Steam programmes, Menu an soft keys, Remote Start Mode.
- **WiFi** : information about the onboarding



Go back  to the previous view by tapping the left soft key .

13.8 Hours worked



With this setting you can view the Hours worked of your appliance.



Hours counted are not deleted by the Settings reset to factory default

13.9 Settings reset to factory default

With this setting you can reset your appliance to the factory settings.

1. Tap on the right soft key  to enter the option.
2. Tap on the left soft key  to undo.
3. Tap on the right soft key  to confirm the reset.
Performing the reset will take a few seconds



Settings reset to factory default deletes permanents options and favourites saved.

14. DAILY USE



WARNING!

Refer to Safety chapters.

14.1 Activating the appliance

1. Connect the mains plug to the mains socket.
2. Open the water tap.
3. Press the On/Off  button for a few seconds to activate the appliance. A short tune sounds.

14.2 Before activating the appliance

1. Make sure that the mains plug is connected to the mains socket.
2. Make sure that the water tap is open.

14.3 Activating the appliance

Press the On/Off  button to turn the appliance on. A short tune sounds.

The default selected programme, at machine switch on, is always the Eco 40-60 programme, also after wake up from standby.

The information of the selected programme are visible in the display.

The led of the Start/Pause  key button flashes.

14.4 Setting a programme

The Eco 40-60 is the default proposed programme when the appliance is turned on, the one to which the information of the energy label relates.

1. Turn the programme dial to set the desired programme. After a few seconds the display shows programme summary view with the following information:

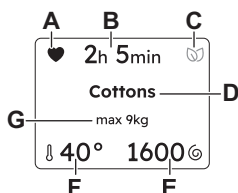

- A. Favorites, if already saved.
- B. Programme duration
- C. SmartLeaf
- D. Selected programme
- E. Spin speed

- F. Temperature
- G. Maximum programme load.



Also additional options, if activated, will be visible in the display.





Tap on the different soil level of the **SmartSelect**  to the right in the control panel.

Steam Refresh programme can be selected in the SmartSelect area.



Every time a different SmartSelect  level is chosen it will be visible for 2 seconds in position 7.

You can also:

1. Tap on the left soft key  to change the **Temperature** .
2. Tap on the right soft key  to change the **Spin**  speed.
3. Tap on **Menu**  to enter the additional available options and set one or more of them.

14.5 Loading the laundry

- Open the appliance door.
- Shake the items before you put them in the appliance.
- Put the laundry in the drum, one item at a time.

Make sure not to put too much laundry in the drum.

- Close the door firmly.

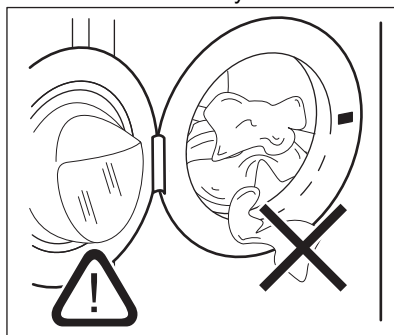

⚠ CAUTION!

- Make sure that no laundry stays between the seal and the door. There is a risk of water leakage or damage to the laundry.
- Washing heavily oiled, greasy stains or using fragrances perfume could cause damage rubber parts of the appliance.

14.6 Bleach

Alternatively the softener, it is also possible to use a bleach agent in the compartment  with the programmes for white cottons. Proceed as follows:

1. Put the bleach in the compartment . Do not exceed the «MAX» mark in the detergent dispenser drawer.
2. Run a programme for white cottons.
3. At the end of the programme, run the rinse programme or a programme with the rinse option. Use softener, if desired.

This helps to eliminate any bleach residues.



Never pour bleach and softener into the compartment at the same time.

14.7 Filling the detergent and additives

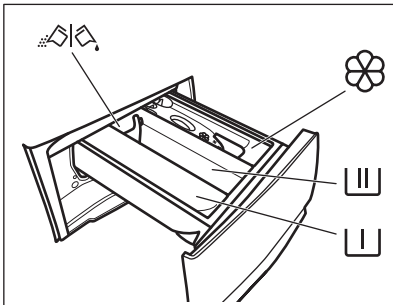

Compartment for prewash phase, soak programme or stain remover.



Compartment for washing phase.



Compartment for liquid additives (fabric conditioner, starch).

MAX

Maximum level for quantity of liquid additives.



Flap for powder or liquid detergent.



Always follow the instructions that you find on the packaging of the detergent products, but we recommend that you do not exceed the maximum indicated level (**MAX**). This quantity will however guarantee the best washing results.



After a washing cycle, if necessary, remove any detergent residue from the detergent dispenser.

14.8 Check the position of the flap

1. Pull out the detergent dispenser until it stops.
2. Press the lever down to remove the dispenser.

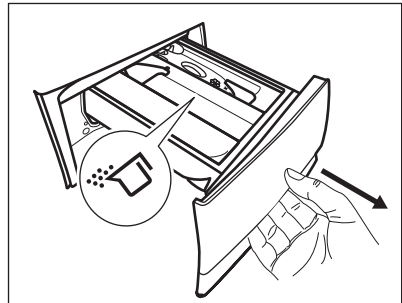

3. To use powder detergent, turn the flap up.

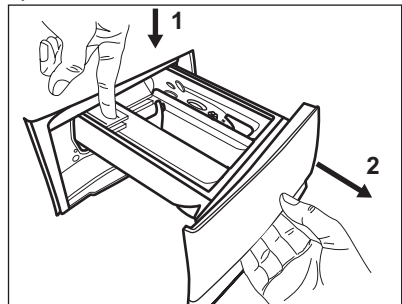

4. To use liquid detergent, turn the flap down.

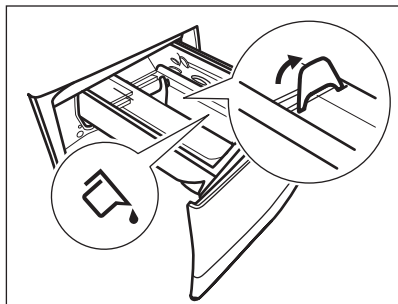

With the flap in the position DOWN:

- Do not use gelatinous or thick liquid detergents.
- Do not put more liquid detergent than the limit shown on the flap.
- Do not set the prewash phase.
- Do not set the delay start function.

5. Measure out the detergent and the fabric conditioner.
6. Carefully close the detergent dispenser.

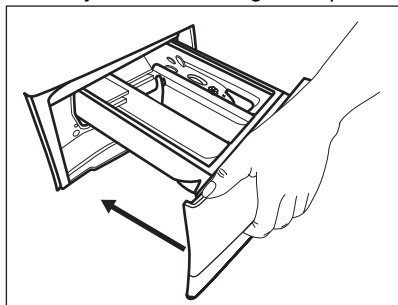

Make sure that the flap does not cause a blockage when you close the drawer.

14.9 Starting a programme

Touch the Start/Pause  key button to start the programme.

The related indicator stops flashing and stays on.

The programme starts, the door is locked.

The display shows the indicator .



The drain pump can operate shortly before the appliance fills water.

14.10 The SensiCare System load detection



The programme duration in the display is referred to a **medium/high load**.

After touching the Start/Pause  key button, the maximum declared load indicator goes off, the SensiCare System starts the laundry load detection:

1. The appliance detects the load in the first 30 seconds.
2. If overloading is detected, the alert is shown for 30s before the display goes in the previous view.
3. During this phase the drum rotates shortly.
4. The programme duration could be adjusted accordingly and could increase or decrease. After further 30 seconds, the water filling starts.

At the end of the load detection, **in case of drum overload**, it is possible to pause the appliance and remove the exceeding garments.

Once removed the exceeding garments, touch the Start/Pause  key button to start the programme again. The SensiCare phase can be repeated up to three times (see point 1).

Important! If the laundry amount will not be reduced, the washing programme starts anyway, despite the overload. In this case, it will be not possible to guarantee the best washing results.



About 20 minutes after the programme start, the programme duration could be adjusted again depending on the capacity of water absorption of the fabrics.



The SensiCare System is not available with all programmes such as :Wool/Silk, Rinse and programmes with short duration.

14.11 Interrupting a programme and changing the options

When the programme is running, you can change **only some** options:

1. Touch the Start/Pause▶|| key button. The related indicator flashes.
2. Change the options. The given information in the display changes accordingly.
3. Touch the Start/Pause▶|| key button again.

The washing programme continues.

14.12 Cancelling a running programme

1. Press the On/Off⓪ button to cancel the programme and to deactivate the appliance.
2. Press the On/Off⓪ button again to activate the appliance.

Now, you can set a new washing programme.



If the SensiCare phase is already carried out and the water filling is already started, the new programme starts **without repeating the SensiCare phase**. The water and the detergent are not drained out in order to avoid waste. The display shows the maximum duration of the programme, updating it about 20 minutes after the starting of the new programme.

14.13 Opening the door - Adding garments

If a message in the display that inform you that you can add or remove garments, you can always open the door.

While a programme or the delay start operates, the appliance door is locked. The display shows the indicator ∞.



If the temperature and level of the water in the drum are too high and/or the drum is still rotating you should not open the door.

To add or to remove garments:

1. Touch the Start/Pause▶|| key button. In the display the related door lock indicator ∞ goes off.
2. Open the appliance door. If necessary, add or remove the garments. Close the door and touch the Start/Pause▶|| key button.

The programme or the delay start continues.

14.14 End of the programme

When the programme has finished, the appliance stops automatically. The acoustic signals operate (if they are active). The display shows Done, the completed line of progress and Remove Garments message.

The indicator of the Start/Pause▶|| key button goes off.

The door unlocks and the indicator ∞ goes off.

1. Press the On/Off⓪ button to deactivate the appliance.

After five minutes from the end of the programme, the energy saving function automatically deactivates the appliance.





When you activate the appliance again, the appliance proposes Eco 40-60 as default programme. Turn the programme dial to set a new cycle.

2. Remove the laundry from the appliance.
3. Make sure that the drum is empty.
4. Keep the door and the detergent dispenser slightly open to prevent mildew and odours.

14.15 Draining water out after end of cycle

If you have chosen a programme or an option that does not empty out the water of the last rinse, the programme is completed, but:

- Draining phase is shown in the display and the door is locked .
- The indicator of the Start/Pause  key button starts flashing.
- The drum still turns at regular intervals to prevent creases in the laundry.
- The door stays locked.
- You must drain the water to open the door.

14.16 Stand-by function

The Stand-by function automatically deactivates the appliance to reduce the energy consumption when:

- You do not use the appliance for 5 minutes when no programme is running.
Press the button On/Off  to activate the appliance again.

- 5 minutes after the end of the washing programme.

Press the On/Off  button to activate the appliance again.

The default selected programme, after reactivating appliance from stand-by function is always Eco 40-60.

Turn the programme dial to set a new cycle.



If you set a programme or an option that ends with water in the drum, the Stand-by function **doesn't deactivate** the appliance to remind you to drain the water.



If the Wi-Fi Always On function is active, only the indicator  goes on and off intermittently.

15. CARE AND CLEANING

WARNING!

Refer to Safety chapters.

15.1 Periodic cleaning schedule

Periodic cleaning helps to extend the life of your appliance.

After each cycle, keep the door and the detergent dispenser slightly open to get air circulation and dry the humidity inside the appliance.

If the appliance is not used for a long time: close the water tap and unplug the appliance.

Indicative periodic cleaning schedule:

Descaling	Twice a year
Maintenance wash	Once a month
Clean door seal	Every two months
Clean drum	Every two months

Clean detergent dispenser	Every two months
---------------------------	------------------

Clean drain pump filter	Twice a year
-------------------------	--------------

Clean the inlet hose and the valve filter	Twice a year
---	--------------

15.2 Removing foreign objects



Make sure that pockets are empty and all loose elements are tied up before running your cycle. Refer to "The laundry load" in "Hints and tips".

Remove any foreign objects (such as metal clip, buttons, coins, etc) that you may find in the door seal, the filters and the drum. Refer to "Door seal with double lip trap", "Cleaning the drum", "Cleaning the drain pump" and "Cleaning the inlet hose and the valve filter"

paragraphs. If necessary, please contact the Authorised Service Centre.

15.3 External cleaning

Clean the appliance with mild soap and warm water only. Fully dry all the surfaces.

Do not use a scouring pads or any scratching material.

⚠ CAUTION!

Do not use alcohol, solvents or chemical products.

⚠ CAUTION!

Do not clean the metal surfaces with chlorine-based detergent.

15.4 Descaling



If the water in your area is hard or medium hard, we recommend that you use a water softener for washing machines (descaling occasionally).

Regularly examine the drum to check for limescale.



Always follow the instructions that you find on the packaging of the product.

15.5 Maintenance wash

The repeated and prolonged use of low temperature and short programmes can cause detergent deposits, fluff residues, bacterial growth and biofilm formation inside the drum and the tub. This could generate bad odours and mildew.

To eliminate these deposits and hygienize the inner part of the appliance, run a maintenance wash at least once a month:

1. Remove all laundry from the drum.
2. Run a cotton programme with the highest temperature with a small quantity of powder detergent or, if available, run the Machine Clean programme.

15.6 Door seal

This appliance is designed with a **self cleaning draining system**, allowing light fluff fibers that fall off the clothes to be drained out with the water. Regularly examine the seal and if necessary clean as described in the following diagram. Coins, buttons, other small items can be recovered at the end of the cycle.

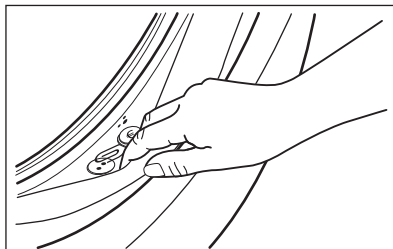

Clean it when needed, using ammonia cream cleanser agent without scratching the seal surface.



Always obey the instructions that you find on the packaging of the product.

15.7 Cleaning the drum

Regularly examine the drum to prevent unwanted deposits.

Rust deposits in the drum may occur due to rusting foreign body in the washing or tap water containing iron

Clean the drum with special products for stainless steel.



Always follow the instructions that you find on the packaging of the product.
Do not clean the drum with acidic descaling products, scouring products containing chlorine or iron or steel wool.

For a thorough clean:

1. Clean the drum with special products for stainless steel.



Always follow the instructions that you find on the packaging of the product.

2. Remove all laundry from the drum.
3. Add a manually small quantity of powder detergent or a specific product into the empty drum, in order to rinse out any left residues.



Occasionally, at the end of a cycle the display may show the ✨ icon: this is a recommendation to perform the "drum cleaning". Once the drum cleaning has been performed, the message disappears.

15.8 Cleaning the detergent dispenser

To prevent possible deposits of dried detergent or clotted fabric softener and/or formation of mould in the detergent dispenser drawer, every two months carry out the following cleaning procedure how explained in the following diagrams:

1. Open the drawer. Press the catch downwards as indicated in the picture and pull it out.

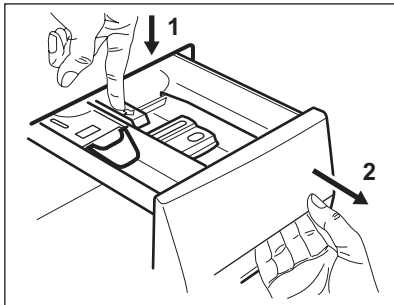

2. Remove the top part of the additive compartment to aid cleaning. Make sure that all detergent residue is removed from the upper and lower part of the recess. Use a small brush to clean the recess.

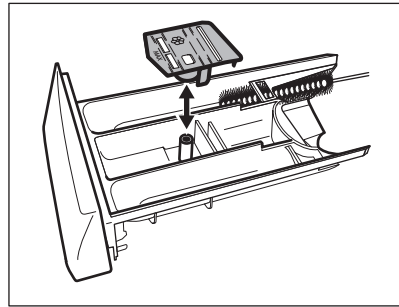

3. Flush the detergent drawer out under running warm water to remove any traces of accumulated detergent. After cleaning, replace the top part in its position.

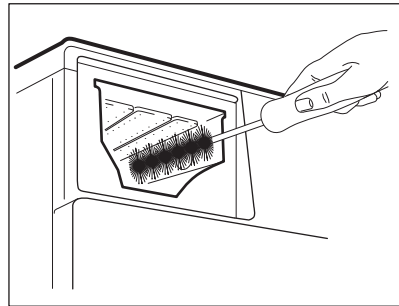

4. Insert the detergent drawer into the guide rails and close it. Run the rinsing programme without any clothes in the drum.

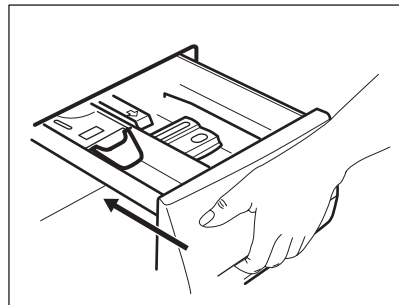

15.9 Cleaning the drain pump filter

WARNING!

Disconnect the mains plug from the mains socket.



Regularly check the drain pump filter and make sure that it is clean.

Clean the drain pump filter if:

- The appliance does not drain the water.
- The drum does not turn.
- The appliance makes an unusual noise because of the blockage of the drain pump.
- The message Check that the drain filter is not clogged pops up.

⚠ WARNING!

- Do not remove the filter while the appliance operates.
- Do not clean the pump if the water in the appliance is hot. Wait until the water cools down

Proceed as described in following diagrams to clean the pump filter:

1. Open the pump cover.

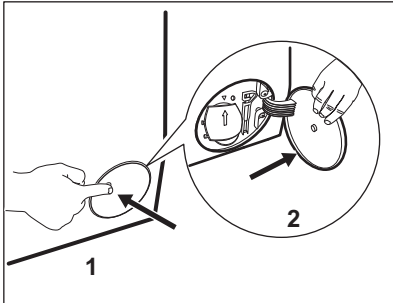

2. Place a suitable bowl below the drain pump access to collect the water that flows out.
3. Open the chute downwards. Always keep a rag nearby to dry up any water spillages when removing the filter.

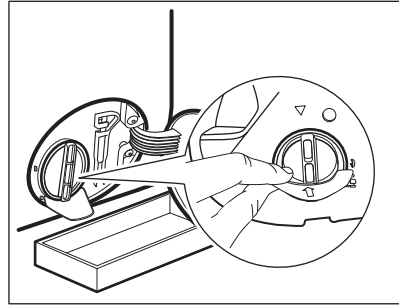

4. Turn the filter 180 degrees in anti-clockwise direction to open it, without removing. Let the water flow out.

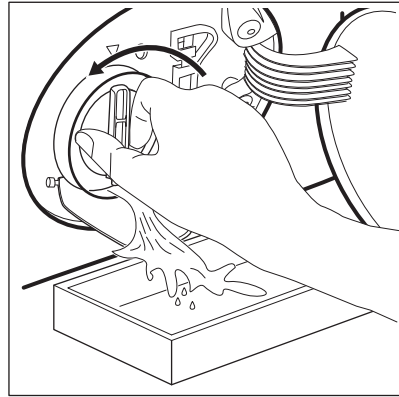

5. When the bowl is full of water, turn the filter back and empty the container.
6. Repeat the steps 4 and 5 until the water stops to flow out.
7. Turn the filter anti-clockwise to remove it.

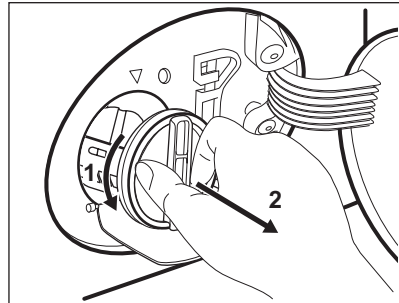

8. If it is necessary, remove fluff and objects from the filter recess.
9. Make sure that the impeller of the pump can rotate. If it does not rotate, contact the Authorised Service Centre.

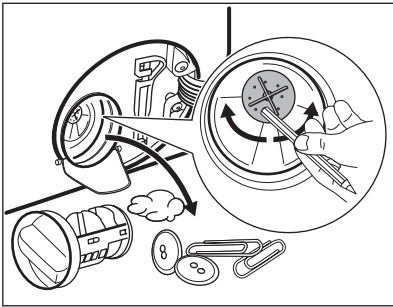

10. Clean the filter under the water tap.

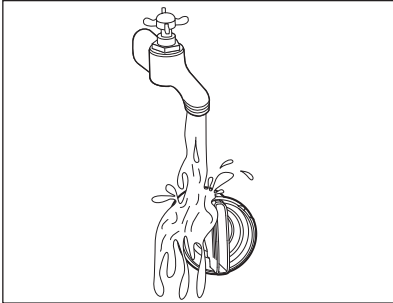

11. Put the filter back into the special guides by turning it clockwise. Make sure that you tighten the filter correctly to prevent leakages.

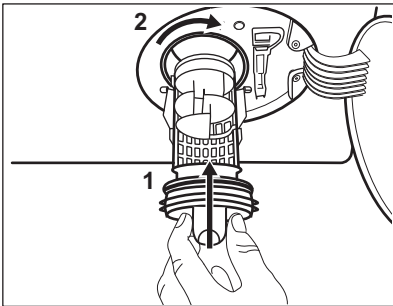

12. Close the pump cover.

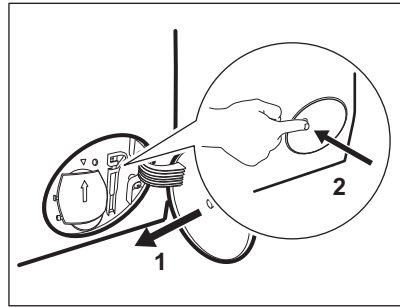

When you drain the water with the emergency drain procedure, you must activate the drain system again:

- a. Put 2 litres of water in the main wash compartment of the detergent dispenser.
- b. Start the programme to drain the water.

15.10 Cleaning the inlet hose and the valve filter

It is recommended to clean both the filters of the inlet hose and valve twice a year to remove any deposit, collected over the time. Proceed as described in following diagrams to clean filters:

1. Remove the inlet hose from the tap and clean the filter.

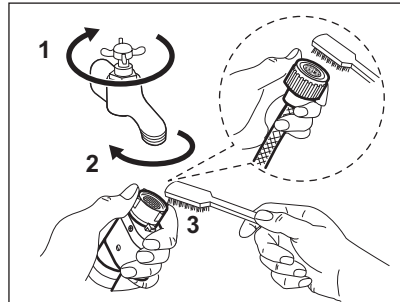

2. Remove the inlet hose from the appliance by loosening the ring nut.

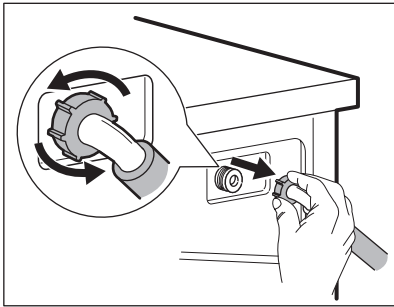

3. Clean the valve filter on the back of the appliance with a toothbrush.

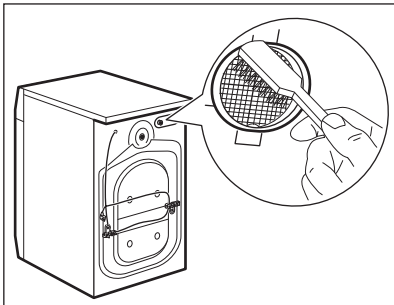

4. When you reconnect the hose to the back of the appliance, turn it left or right (not in vertical position) depending on the position of your water tap.

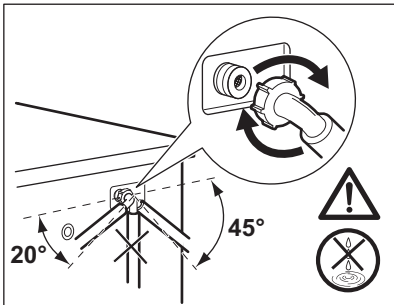

15.11 Emergency drain

If the appliance cannot drain the water, carry out the same procedure, described in 'Cleaning the drain pump' paragraph. If necessary, clean the pump.

When you drain the water with the emergency drain procedure, you must activate the drain system again:

1. Put 2 litres of water in the main wash compartment of the detergent dispenser.
2. Start the programme to drain the water.

15.12 Frost precautions

If the appliance is installed in an area where the temperature can reach the values around 0° C or drop below, remove the remaining water from the inlet hose and the drain pump.

1. Disconnect the mains plug from the mains socket.
2. Close the water tap.
3. Put the two ends of the inlet hose in a container and let the water flow out of the hose.
4. Empty the drain pump. Refer to the emergency drain procedure.
5. When the drain pump is empty, install the inlet hose again.

WARNING!

Make sure that the temperature is higher than 0 °C before you use the appliance again.

The manufacturer is not responsible for damages caused by low temperatures.

16. TROUBLESHOOTING

WARNING!

Refer to Safety chapters.

16.1 Alarm Codes and Possible failures

The appliance does not start or it stops during operation. First try to find a solution to the problem (refer to the tables).

WARNING!

Deactivate the appliance before carrying out any check.



With some problems, the display shows an alarm message and the

Start/Pause  **button may flash continuously:**

Problem	Possible solution
Check that the water inlet tap is open: The appliance does not fill with water properly.	<ul style="list-style-type: none">• Make sure that the water tap is open.• Make sure that the pressure of the water supply is not too low. For this information, contact your local water authority.• Make sure that the water tap is not clogged.• Make sure that the inlet hose has no kinks, damages or bends.• Make sure that the connection of the water inlet hose is correct.• Make sure that the filter of the inlet hose and the filter of the valve are not clogged. Refer to 'Care and cleaning'.
Check that the drain filter is not clogged: The appliance does not drain the water.	<ul style="list-style-type: none">• Make sure that the sink spigot is not clogged.• Make sure that the drain hose has no kinks or bends.• Make sure that the drain filter is not clogged. Clean the filter, if necessary. Refer to "Care and cleaning".• Make sure that the connection of the drain hose is correct.• Set the drain programme if you set a programme without drain phase. If the drain programme is not available in the programme dial, it can be set via App.• Set the drain programme if you set an option which ends with water in the tub.
Check that the door is properly closed: The appliance door is open or not closed correctly.	<ul style="list-style-type: none">• Make sure that the door is properly closed.
Programme will continue when electricity supply is stable: The mains supply is unstable.	<ul style="list-style-type: none">• Wait until mains supply is stable.

If the display shows other alarm codes, deactivate and activate the appliance. If the problem continues, contact the Authorised Service Centre. In case of different problem with the appliance check the table below for possible solutions.

Problem	Possible solution
The programme does not start.	<ul style="list-style-type: none"> • Make sure that the mains plug is connected to the mains socket. • Make sure that the appliance door is closed. • Make sure that there is no damaged fuse in the fuse box. • Make sure that the Start/Pause  has been touched. • If the delay start is set, cancel the setting or wait for the end of countdown. • Deactivate the Child Lock function if it is on. • Check the position of the knob on the selected programme.
The appliance fills with water and drains immediately.	<ul style="list-style-type: none"> • Make sure that the drain hose is in the correct position. The hose may be positioned too low. Refer to "Installation instruction".
The spin phase does not operate or the washing cycle lasts longer than usual.	<ul style="list-style-type: none"> • Set the spin programme. If the drain programme is not available in the programme dial, it can be set via App'. • Make sure that the drain filter is not clogged. Clean the filter, if necessary. Refer to "Care and cleaning". • Adjust manually the items in the tub and start the spin phase again. This problem may be caused by balance problems.
There is water on the floor.	<ul style="list-style-type: none"> • Make sure that the couplings of the water hoses are tight and there is not water leakages. • Make sure that the water inlet hose and the drain hose have no damages. • Make sure you use the correct detergent and the correct quantity of it.
You cannot open the appliance door.	<ul style="list-style-type: none"> • Make sure that a washing programme that ends with water in tub, has not been selected. • Make sure that the washing programme is finished. • Set the drain or the spin programme if there is water in the drum. If the spin and drain programmes are not available in the programme dial, they can be set via App. • Make sure that the appliance receives electrical power. • This problem may be caused by a failure of the appliance. Contact the Authorised Service Centre. If you need to open the door, please read carefully "Emergency door opening". • Make sure that the Remote Start Mode is not activated. Deactivate it.
The message "Failed to connect to your WiFi" appears on the screen.	<ul style="list-style-type: none"> • Check the wireless signal. • Check your home network and router. • Restart the router. • Contact your wireless service provider if there are further problems with the wireless network.
The App cannot connect to the appliance.	<ul style="list-style-type: none"> • Check the wireless signal. • Check if your smart device is connected to the wireless network. • Check your home network and router. • Restart the router. • Contact your wireless service provider if there are problems with the wireless network. • The appliance, the smart device, or both, need to be configured again because a new router has been installed or the router configuration has been changed.

Problem	Possible solution
The App cannot frequently connect to the appliance.	<ul style="list-style-type: none"> • Make sure that the wireless signal reaches the appliance. Try to move the home router as near the appliance as possible or consider purchasing a wireless range extender. • Make sure the wireless signal is not disrupted by microwave. Turn the microwave off. Avoid using the microwave and the remote control at the same time.
The display shows  . All buttons are inactive, except the the On/Off  .	<ul style="list-style-type: none"> • The appliance is downloading any available updates. Wait until the update process is complete. If you deactivate the appliance during update, it resumes when you activate the appliance again.
The appliance makes an unusual noise and vibrates.	<ul style="list-style-type: none"> • Make sure the levelling of the appliance is correct. Refer to "Installation instruction". • Make sure that the packaging and/or the transit bolts are removed. Refer to "Installation instruction". • Add more laundry in the drum. The load may be too small.
The programme duration increases or decreases during programme execution.	<ul style="list-style-type: none"> • The SensiCare System is able to adjust the programme duration according to the type and the laundry load size. Refer to "The SensiCare System load detection" in "Daily Use" chapter.
The washing results are not satisfactory.	<ul style="list-style-type: none"> • Increase the detergent quantity or use a different detergent. • Use special products to remove the stubborn stains before you wash the laundry. • Make sure that you set the correct temperature. • Decrease the laundry load.
Too much foam in the drum during the washing cycle.	<ul style="list-style-type: none"> • Reduce the quantity of detergent or the number of tablets or single-dose detergents.
After the washing cycle, there are some detergent residues in the dispenser drawer.	<ul style="list-style-type: none"> • Make sure that the flap is in the correct position (UP for powder detergent - DOWN for liquid detergent). • Make sure you have used the detergent dispenser according the indications given in this user manual.

After the check, activate the appliance. The programme continues from the point of interruption.

If the problem occurs again, contact the Authorised Service Centre.

The necessary data for the service centre are on the rating plate.

16.2 Emergency door opening

In case of power failure or functioning failure the appliance door remains locked. The washing programme continues when the power is restored. If the door remains locked in case of failure, it is possible to open it using the emergency unlock function.

Before opening the door:

CAUTION!

Risk of burns! Make sure that the water temperature is not too high and the laundry is not hot. If necessary, wait until they cool down.

CAUTION!

Risk of injury! Make sure that the drum is not rotating. If necessary, wait until the drum stops rotating.



Make sure that the water level inside the drum is not too high. If necessary, proceed with an emergency drain (refer to «Emergency drain» in «Care and cleaning» chapter).

To open the door, proceed as follows:

1. Press the On/Off  button to switch the appliance off.
2. Disconnect the mains plug from the mains socket.
3. Open the filter flap.
4. Pull the emergency unlock trigger downward once. Pull it downward once again, keep it tensed and, in the meanwhile, open the appliance door.

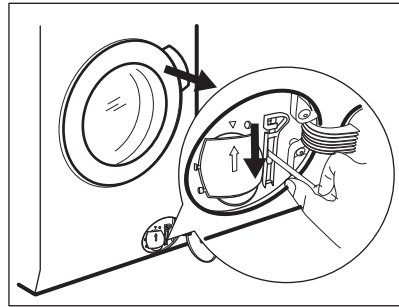

5. Take out the laundry and then close the appliance door.
6. Close the filter flap.

17. CONSUMPTION VALUES

17.1 Comment



The QR code on the energy label supplied with the appliance provides a web link to the information related to the performance of the appliance in the EU EPREL database. Keep the energy label for reference together with the user manual and all other documents provided with this appliance.

It is also possible to find the same information in EPREL using the link <https://eprel.ec.europa.eu> and the model name and product number that you find on the rating plate of the appliance.



Values and programme duration may differ depending on different conditions (e.g. room temperature, water temperature and pressure, load size and type of laundry, supply voltage) and also if you change the default setting of a programme.

17.2 According to Commission Regulation Eu 2019/2023

Eco 40-60 programme	kg	kWh	Litres	hh:mm	% 1)	°C	rpm ²⁾
Full load	10.0	0.335	72.0	03:58	53.00	25.0	1351
Half load	5.0	0.285	52.0	02:59	53.00	25.0	1351

Eco 40-60 programme	kg	kWh	Litres	hh:mm	% 1)	°C	rpm ²⁾
Quarter load	2.5	0.185	35.0	02:10	54.00	25.0	1351

1) Remaining moisture at the end of the spinning phase. The higher is the spin speed, the higher is the noise and the lower is the remaining moisture.

2) Maximum spin speed.

Power consumption in different modes

Off (W)	Stand-by (W)	Delay start (W)	Networked standby (W)
0.50	0.50	4.00	2.00 ¹⁾

Time to Off/Standby mode is 15 minutes maximum.

1) The energy consumption of the connected function is approximately 17.5 kWh per year. To disconnect this function, please refer to the chapter 'Wi-fi - Connectivity setup'.

17.3 Common programmes



These values are indicative only.

Programme	kg	kWh	Litres	hh:mm	% 1)	°C	rpm ²⁾
Cottons ³⁾ 90°C	10.0	3.450	95.0	04:05	52.00	85.0	1400
Cottons 60°C	10.0	2.350	90.0	03:55	52.00	55.0	1400
Cottons ⁴⁾ 20°C	10.0	0.500	90.0	03:00	52.00	20.0	1400
Synthetics 40°C	5.0	0.950	65.0	02:45	35.00	40.0	1200
Delicates ⁵⁾ 30°C	2.0	0.350	55.0	01:05	35.00	30.0	1200
Wool 30°C	3.0	0.500	80.0	01:15	30.00	30.0	1200

1) Remaining moisture at the end of the spinning phase. The higher is the spin speed, the higher is the noise and the lower is the remaining moisture.

2) Reference indicator of the spin speed.

3) Suitable for washing heavily soiled textiles.

4) Suitable for washing lightly soiled cottons, synthetic and mixed fabrics.

5) It also performs as quick washing cycle for lightly soiled laundry.

18. QUICK GUIDE

18.1 Daily use

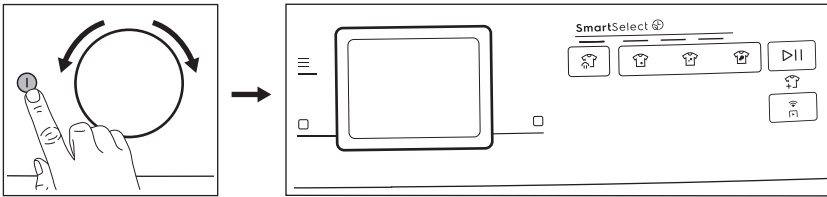

- Connect the mains plug to the mains socket.
- Open the water tap.
- Push the **On/Off** (power symbol) button to turn the appliance on.
- Turn the programme dial to set the desired programme.
- Set the desired options by tapping on the corresponding key buttons.
- Put the laundry in the drum, one item a time without exceeding the maximum suggested load. Close the door and make sure that no laundry stays between the seal and the door.
- Pour the detergent and other treatment in the proper compartment of the detergent dispenser.
- To start the programme, touch the **Start/Pause** (play/pause symbol) button.
- The appliance starts.
- At the end of the programme, remove the laundry.
- Push the **On/Off** (power symbol) button to turn the appliance off.



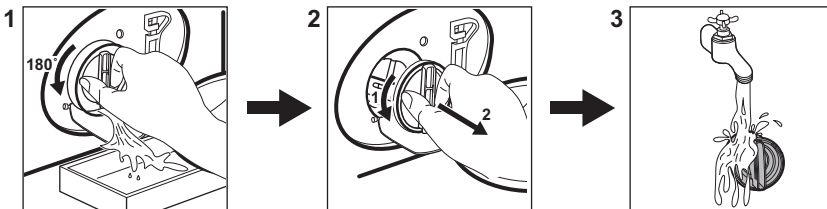

Let the SmartSelect (play/pause symbol) function guide you to save energy and water. Extra Light (light icon) and Light (light icon) options can be used the most of the time. Use Steam Refresh (steam icon), to avoid washing and refresh your clothes with only steam.

18.2 Cleaning the drain pump filter



Clean the filter regularly and, especially, if the alarm code **E20** appears on the display.

18.3 Programmes

Programmes	Load	Product description
Eco 40-60	10.0 kg	Low energy cycle for cottons. Decreases temperature and extends time to reach good washing results.
UltraQuick 49min	8.0 kg	Cotton and synthetic items. This programme ensures a good washing performance in a short time. <div style="border: 1px solid black; padding: 5px; margin-top: 10px;"> <p> The standard program duration has been developed on a laundry load of 5 kg. If you wash a smaller or a bigger load, the washing time automatically decreases or increases ensuring perfect results.</p> </div>
Cottons	10.0 kg	White and coloured cotton fabrics. Ideal for normal and heavy soil.
Synthetics	5.0 kg	Synthetic items or mixed fabric items.
Delicates	2.0 kg	Delicate fabrics such as acrylics, viscose, polyester items.
Wool/Silk 	3.0 kg	Machine washable wool, hand washable wool and delicates.
Rapid 20min	3.0 kg	Cotton and synthetic lightly soiled items or once worn items.
Sportswear	5.0 kg	Sport outfit, synthetic fibres like polyester, polyester/elastane blends, polyamide. Suitable to remove sweat and body soil from technical sport garments.
Jeans	4.0 kg	Denim clothing and jersey items.
Outdoor	2.0 kg ¹⁾ 1.0 kg ²⁾	Modern outdoor sporting garments.
Down Jackets	2.0 kg	Single synthetic blanket, padded clothes, duvets, down jackets.
Hygiene	10.0 kg	White cotton items. This programme removes more than 99,99% of bacteria and viruses ³⁾ . It also ensure a proper reduction of allergens.
Silk	0.5 kg	Special programme for silk and mixed synthetic items.
Duvet	3.0 kg	Synthetic or feather and down filled blankets, padded clothes, duvets.
Machine Clean	-	Maintenance cycle for drum cleaning.
Spin/Drain	10.0 kg	To spin the laundry and to drain the water in the drum. All fabrics, except woollens and delicate fabrics.
Rinse	10.0 kg	All fabrics, except woollens and very delicate fabrics. Programme for rinsing and spinning.

1) Washing programme.

2) Washing programme and water repellent phase.

3) Tested for Staphylococcus aureus, Enterococcus faecium, Candida albicans, Pseudomonas aeruginosa and MS2 Bacteriophage in external test performed by Swisstat Testmaterialien AG in 2021 (Test Report No. 202120117).

Loading the appliance **to the maximum capacity indicated** for each programmes

helps to reduce energy and water consumption.

Suitable detergents for washing programmes

Programme	Universal powder ¹⁾	Liquid Universal	Liquid for colours	Delicates woollens	Special
Eco 40-60	▲	▲	▲	--	--
Cottons	▲	▲	▲	--	--
Synthetics	▲	▲	▲	--	--
Delicates	--	--	--	▲	▲
Wool/Silk	--	--	--	▲	▲
Rapid 20min	--	▲	▲	--	--
Sportswear	--	▲	▲	--	▲
Jeans	--	--	▲	▲	▲
Outdoor	--	--	--	▲	▲
Down Jackets	--	--	--	▲	▲
Hygiene	▲	▲	--	--	▲
Silk	--	--	--	▲	▲
Duvet	--	--	--	▲	▲
Running Shoes	--	▲	▲	--	--
Pet Hair	▲	▲	▲	--	--
Baby	▲	▲	▲	--	--
Linen	--	▲	▲	--	--
Curtains	--	▲	▲	--	--
Business Shirts	▲	▲	▲	--	--

¹⁾ At temperature higher than 60 °C the use of powder detergent is recommended.

▲ = Recommended

-- = Not recommended

18.4 Detergent type and quantity.

- Use only detergents and other treatments specially made for washing machines. First, follow these generic rules:
 - powder detergents (also tablets and single-dose detergents) for all types of fabric, excluding delicate. Prefer powder detergents containing bleach for whites and laundry sanitization,
 - liquid detergents (also single-dose detergents), preferably for low temperature wash programmes (60 °C

- max) for all types of fabric, or special ones for woollens only.
 - Do not mix different types of detergents.
 - Use less detergent if:
 - you are washing a small load,
 - the laundry is lightly soiled,
 - there is large amounts of foam during washing.
 - When using detergent tabs or pods, always put them inside the drum, not in the detergent dispenser and follow the manufacturer's recommendations.
- Insufficient detergent may cause:**
- unsatisfactory washing results,
 - the wash load to turn grey,

- greasy clothes,
- mould in the appliance.

Excessive detergent may cause:

- sudsing,
- reduced washing effect,
- inadequate rinsing,
- a greater impact for the environment.

18.5 Periodic cleaning schedule

Periodic cleaning helps to extend the life of your appliance.

After each cycle, keep the door and the detergent dispenser slightly open to get air circulation and dry the humidity inside the appliance.

If the appliance is not used for a long time: close the water tap and unplug the appliance.

Indicative periodic cleaning schedule:

Descaling	Twice a year
Maintenance wash	Once a month
Clean door seal	Every two months
Clean drum	Every two months
Clean detergent dispenser	Every two months
Clean drain pump filter	Twice a year
Clean the inlet hose and the valve filter	Twice a year

Regularly examine the drum to check for limescale. We recommend to run a cycle with empty drum and a descaling product occasionally.

Removing foreign objects

i Make sure that pockets are empty and all loose elements are tied up before running your cycle.

Remove any foreign objects (such as metal clip, buttons, coins, etc) that you may find in the door seal, the filters and the drum. If necessary, please contact the Authorised Service Centre.

Door seal

This appliance is designed with a **self cleaning draining system**, allowing light fluff

fibers that fall off the clothes to be drained out with the water. Regularly examine the seal and if necessary clean as described in the following diagram. Coins, buttons, other small items can be recovered at the end of the cycle.

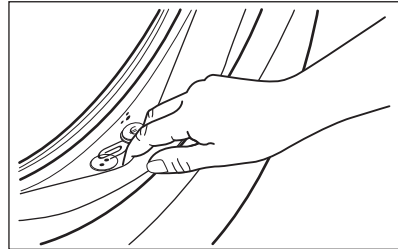

Clean it when needed, using ammonia cream cleanser agent without scratching the seal surface.

If it is necessary, remove fluff and objects from the filter recess.

18.6 Wi-Fi appliance connection

Turning On Wi-Fi

i As factory default, the Wi-Fi feature is Off.

Tap the On/Off **Ⓛ** button for a few seconds to activate the appliance.

To connect the appliance to a Wi-Fi network, tap and hold the Remote Start Mode **Ⓛ** key button for 5 seconds. It is also possible to enable Wi-Fi from the settings menu.

During this phase, the display shows Wi-Fi icon **Ⓛ** and "**Starting up...**" message. After a while **Ready to connect** message and icon **Ⓛ** appear.

Connecting your appliance

i Before proceeding with next steps, be sure that the App has been downloaded and configured and you smart device connected to your home network. Refer to "Installing and configuring the App" paragraph.

Open the App from your smart device and follow the instruction displayed to add your appliance.

During association phase, the App could redirects to the smart device Wi-Fi settings to select the home network and requires to enter the Wi-Fi password to connect the appliance.

After **Connecting...** phase, if successfully concluded, "**Connection successful**" message is shown. Otherwise, the message "**Can't connect**" is displayed.

Once connected, tapping on the Remote Start Mode  key button on will enable users to be able to start cycles remotely on the App.

Auto connection to registered network

Once the appliance has been successfully set-up and registered to the home network, every time it is powered on, it will try to connect to the network automatically. There will not be any sound when Wi-Fi connection is successful.

Connecting to a different network (Reopening Access Point)

Every time user tap and hold Remote Start Mode  key button for 5 seconds, the access point will be open and broadcasted. New network credentials received at this point will overwrite previously saved credentials, and the appliance then connects to the new Wi-Fi network.

Refer to "Connection your appliance" section to perform the connection.

Turning Off Wi-Fi

If the user decides to no longer connect the appliance to Wi-Fi, he can tap and hold Remote Start Mode  key button for 10 seconds and the appliance will reset and turn off. It is also possible to disable Wi-Fi from the settings menu.

After confirming the reset the display shows the message "**Network is reset**" and the Wi-Fi is set off.

19. ENVIRONMENTAL CONCERNS

Recycle materials with the symbol . Put the packaging in relevant containers to recycle it. Help protect the environment and human health by recycling waste of electrical and electronic appliances. Do not dispose of

appliances marked with the symbol  with the household waste. Return the product to your local recycling facility or contact your municipal office.

Ti diamo il benvenuto in Electrolux! Grazie per aver scelto di acquistare questo prodotto.



Nel nostro intento di essere sostenibili stiamo riducendo le risorse cartacee e forniamo manuali d'uso completi online. È possibile accedere al manuale d'uso completo all'indirizzo electrolux.com/manuals



Ricevi consigli per l'uso, scarica i nostri opuscoli, elimina eventuali anomalie, ottieni informazioni sull'assistenza tecnica e la riparazione su electrolux.com/support



Acquista accessori, materiali di consumo e ricambi originali per la tua apparecchiatura su electrolux.com/shop

Con riserva di modifiche.

INDICE

1. INFORMAZIONI DI SICUREZZA.....	53
2. ISTRUZIONI DI SICUREZZA.....	55
3. DESCRIZIONE DEL PRODOTTO.....	57
4. DATI TECNICI.....	59
5. INSTALLAZIONE.....	59
6. PANNELLO DEI COMANDI E SMARTSELECT.....	63
7. SELETTORE E TASTI.....	65
8. PRIMO AVVIO.....	67
9. PRIMA DI UTILIZZARE L'APPARECCHIATURA PER LA PRIMA VOLTA..	68
10. PROGRAMMI.....	68
11.  WI-FI - CONFIGURAZIONE DELLA CONNETTIVITÀ.....	78
12. OPZIONI.....	80
13. IMPOSTAZIONI.....	84
14. UTILIZZO QUOTIDIANO.....	86
15. PULIZIA E CURA.....	91
16. RISOLUZIONE DEI PROBLEMI.....	96
17. VALORI DI CONSUMO.....	100
18. GUIDA RAPIDA	102
19. CONSIDERAZIONI SULL'AMBIENTE.....	106

1. INFORMAZIONI DI SICUREZZA



Leggere attentamente le istruzioni fornite prima di installare e utilizzare questa apparecchiatura.

I produttori non sono responsabili di eventuali lesioni o danni derivanti da un'installazione o un uso scorretti. Conservare sempre le istruzioni in un luogo sicuro e accessibile per poterle consultare in futuro.

1.1 Sicurezza dei bambini e delle persone vulnerabili

- Quest'apparecchiatura può essere usata da bambini a partire da 8 anni di età e da adulti con capacità fisiche, sensoriali o mentali limitate o con scarsa esperienza e conoscenza sull'uso dell'apparecchiatura, solamente se sorvegliati o se istruiti relativamente all'utilizzo in sicurezza dell'apparecchiatura e se hanno compreso i rischi coinvolti.
- I bambini tra i 3 e gli 8 anni e le persone con disabilità diffuse e complesse vanno tenuti lontani dall'apparecchiatura, a meno che non vi sia una supervisione continua.
- Tenere i bambini al di sotto dei 3 anni lontani dall'apparecchiatura, a meno che non vi sia una supervisione continua.
- Controllare che i bambini non giochino con l'apparecchiatura.
- Tenere gli imballaggi lontano dai bambini e smaltirli in modo adeguato.
- Tenere i detersivi lontani dalla portata dei bambini.
- Tenere i bambini e gli animali domestici lontani dall'apparecchiatura quando la porta è aperta.
- I bambini non devono eseguire interventi di pulizia e manutenzione sull'elettrodomestico senza essere supervisionati.

1.2 Avvertenze di sicurezza generali

- Quest'apparecchiatura è destinata esclusivamente al lavaggio domestico in lavatrice.
- Quest'apparecchiatura è progettata per un uso domestico singolo in un ambiente interno.
- Quest'apparecchiatura può essere utilizzata in uffici, camere d'albergo, camere di bed & breakfast, alloggi in agriturismi e altre sistemazioni simili in cui tale utilizzo non superi i livelli di utilizzo domestico (medi).
- Non modificare le specifiche tecniche dell'apparecchiatura.

- Il carico massimo dell'apparecchiatura è 10.0 kg. Non superare il carico massimo di ciascun programma (fare riferimento al capitolo "Programmi").
- La pressione di funzionamento dell'acqua nel punto di ingresso dal collegamento esterno deve essere compresa fra 0,5 bar (0,05 MPa) e 10 bar (1,0 MPa).
- Le aperture di ventilazione alla base non devono essere coperte da un tappeto, da una moquette o da eventuali rivestimenti per pavimenti.
- L'apparecchiatura deve essere collegata alla presa dell'acqua servendosi dei set di tubi nuovi forniti in dotazione o altri set di tubi nuovi forniti dal Centro Assistenza Autorizzato.
- I vecchi tubi non devono essere riutilizzati.
- Se il cavo di alimentazione è danneggiato, deve essere sostituito dal produttore, da un centro di assistenza tecnica autorizzato o da una persona qualificata per evitare situazioni di pericolo elettrico.
- Prima di eseguire qualunque intervento di manutenzione, spegnere l'apparecchiatura ed estrarre la spina dalla presa dell'alimentazione di rete.
- Non usare getti d'acqua ad alta pressione e/o vapore per pulire l'apparecchiatura.
- Pulire l'apparecchiatura con un panno inumidito. Utilizzare solo detersivi neutri. Non usare prodotti abrasivi, spugnette abrasive, solventi od oggetti metallici.

2. ISTRUZIONI DI SICUREZZA

2.1 Installazione



L'installazione deve essere conforme alle normative nazionali pertinenti.

- Togliere i bulloni dell'imballaggio e di trasporto, comprese le boccole in gomma col distanziatore di plastica.
- Tenere i bulloni di transito in un luogo sicuro. Se l'apparecchiatura va spostata in futuro dovranno essere nuovamente fissati per evitare che il cesto causi danni interni.
- Prestare sempre attenzione in fase di spostamento dell'apparecchiatura, dato che è pesante. Usare sempre i guanti di sicurezza e le calzature adeguate.
- Attenersi alle istruzioni fornite insieme all'apparecchiatura.

- Non installare o utilizzare l'apparecchiatura se è danneggiata.
- Non installare o utilizzare l'apparecchiatura in ambienti in cui la temperatura è al di sotto di 0°C o all'aperto.
- L'area di pavimento dove sarà installata l'apparecchiatura deve essere piana, stabile, resistente al calore e pulita.
- Accertarsi che l'aria circoli liberamente tra l'apparecchiatura e il pavimento.
- Una volta posizionata l'apparecchiatura, verificare che sia in piano utilizzando una livella. Se l'apparecchiatura non è in piano, regolare i piedini di conseguenza.
- Non installare l'apparecchiatura direttamente sullo scarico a pavimento.
- Non spruzzare acqua sull'apparecchiatura e non esporla a eccessiva umidità.
- Non installare l'apparecchiatura in condizioni in cui non è possibile aprire completamente la porta dell'apparecchiatura stessa.
- Non collocare un contenitore chiuso sotto l'apparecchiatura per raccogliere possibili perdite. Contattare il Centro di Assistenza autorizzato per sapere quali accessori si possono utilizzare.

2.2 Collegamento elettrico

AVVERTENZA!

Rischio di incendio e scossa elettrica.

- **AVVERTENZA:** Questa apparecchiatura è progettata per essere installata/collegata a un collegamento di messa a terra dell'edificio.
- Utilizzare sempre una presa elettrica con contatto di protezione correttamente installata.
- Verificare che i parametri sulla targhetta siano compatibili con le indicazioni elettriche dell'alimentazione.
- Non utilizzare prese multiple e prolunghe.
- Accertarsi di non danneggiare la spina e il cavo. Qualora il cavo elettrico debba essere sostituito, l'intervento dovrà essere effettuato dal nostro Centro di Assistenza autorizzato.
- Inserire la spina di alimentazione nella presa solo al termine dell'installazione.

Verificare che la spina di alimentazione rimanga accessibile dopo l'installazione.

- Non toccare il cavo di alimentazione o la spina di alimentazione con la mani bagnate.
- Non tirare il cavo di alimentazione per scollegare l'apparecchiatura. Tirare sempre dalla spina.

2.3 Collegamento dell'acqua

- L'acqua in ingresso non deve avere una temperatura superiore ai 25 °C.
- Non danneggiare i tubi dell'acqua.
- Prima di eseguire il collegamento a tubi nuovi, tubi non usati a lungo, dove sono stati eseguiti interventi di riparazione o sono stati inseriti dispositivi nuovi (misuratori dell'acqua, ecc.), lasciar scorrere l'acqua fino a che non sarà trasparente e limpida.
- Verificare che non vi siano perdite visibili durante e dopo il primo uso dell'apparecchiatura.
- Non usare una prolunga se i tubi di carico dell'acqua sono troppo corti. Contattare il Centro di Assistenza autorizzato per sostituire il tubo di carico dell'acqua.
- In fase di disimballaggio dell'apparecchiatura si può vedere dell'acqua fuoriuscire dal tubo di scarico. Questa condizione è imputabile alle prove con acqua eseguite sulle apparecchiature in fabbrica.
- È possibile prolungare il tubo di scarico fino a un massimo di 400 cm. Contattare il Centro di Assistenza autorizzato per l'altro tubo di scarico e la prolunga.
- Verificare che il rubinetto rimanga accessibile dopo l'installazione.

2.4 Utilizzo

AVVERTENZA!

Vi è il rischio di lesioni, scosse elettriche, incendi, ustioni o danni all'apparecchiatura.

- Attenersi alle istruzioni di sicurezza riportate sulla confezione del detersivo.
- Non appoggiare o tenere liquidi o materiali infiammabili, né oggetti facilmente infiammabili sull'apparecchiatura, al suo interno o nelle immediate vicinanze.

- Non lavare i tessuti molto sporchi di olio, grasso o altre sostanze oleose. Può danneggiare le parti in gomma dell'apparecchiatura. Pre-lavare questi tessuti prima di metterli nell'apparecchiatura.
- Non utilizzare profumi per bucato per evitare il rischio di danneggiare parti in plastica e gomma dell'apparecchiatura.
- Non toccare il vetro dell'oblò quando è in corso un programma. Il vetro può surriscaldarsi.
- Verificare che tutti gli oggetti metallici vengano tolti dal bucato.

2.5 Assistenza

- Per far riparare l'apparecchiatura, rivolgersi a un Centro di Assistenza Autorizzato. Utilizzare solo ricambi originali.
- Tenere presente che la riparazione autonoma o non professionale possono avere conseguenze sulla sicurezza e potrebbero invalidare la garanzia.
- I pezzi di ricambio seguenti sono disponibili per almeno 10 anni dopo l'interruzione della produzione del modello: motore e spazzole del motore, trasmissione tra motore e tamburo, pompe, ammortizzatori e molle, tamburo di lavaggio, albero del tamburo e relativi cuscinetti a sfera, riscaldatori ed elementi riscaldanti, compresse pompe di calore, tubazioni e relative attrezzature, compresi tubi flessibili, valvole, filtri e acquastop, circuiti stampati, display elettronici, pressostati, termostati e sensori, software e firmware compreso il software di reset, porta, cerniera della porta e guarnizioni,

altre guarnizioni, gruppo di chiusura della porta, periferiche in plastica come i distributori di detersivi. La durata potrebbe essere più lunga nel tuo Paese. Per ulteriori informazioni visita il nostro sito web.

- Si prega di notare che alcuni di questi pezzi di ricambio sono disponibili solo per i riparatori professionisti e che non tutti i pezzi di ricambio sono rilevanti per tutti i modelli.
- Per quanto riguarda la lampada o le lampade all'interno di questo prodotto e le lampade di ricambio vendute separatamente: Queste lampade sono destinate a resistere a condizioni fisiche estreme negli elettrodomestici, come temperatura, vibrazioni, umidità, o sono destinate a segnalare informazioni sullo stato operativo dell'apparecchio. Non sono destinate ad essere utilizzate in altre applicazioni e non sono adatte per l'illuminazione di ambienti domestici.

2.6 Smaltimento

AVVERTENZA!

Rischio di lesioni o soffocamento.

- Staccare la spina dall'alimentazione elettrica e idrica.
- Tagliare il cavo elettrico in prossimità dell'apparecchiatura e gettarlo.
- Togliere il blocco porta per evitare che bambini o animali restino intrappolati nel cestello.
- Smaltire l'apparecchiatura in conformità coi requisiti locali per lo smaltimento di componenti elettrici ed elettronici (WEEE).

3. DESCRIZIONE DEL PRODOTTO

3.1 Funzioni speciali

La nuova lavatrice soddisfa tutti i moderni requisiti per un trattamento efficace del bucato con un consumo ridotto a livello di acqua, energia e detersivo e che rispetta i tessuti.

- Il **display dinamico interattivo** rende più immediate e gradevoli le operazioni di uso e configurazione dell'apparecchiatura.

- La **connessione Wi-Fi** e l'**Avvio Remoto** consentono di avviare un ciclo, di interagire con la lavatrice e di controllare lo stato del ciclo di lavaggio in modalità remota.
- Il **sistema SteamCare**, grazie ai programmi **Vapore Cashmere** e **Vapore Refresh**, offre la soluzione perfetta per rinfrescare anche gli indumenti più delicati senza bisogno di lavarli. Usare la

fragranza delicata sviluppata in esclusiva da **Electrolux** per aggiungere un piacevole profumo di indumento "appena lavato", rimuovendo i cattivi odori e riducendo le pieghe.

- La **tecnologia UltraCare** è stata progettata per proteggere le fibre dei tessuti grazie alle diverse fasi di pre-miscelazione che sciolgono prima il detersivo e poi l'ammorbidente in acqua prima di procedere alla distribuzione nel bucato. Quindi ogni fibra viene raggiunta e lavata con cura.
- Il vapore è un modo veloce e facile per rinfrescare gli indumenti. I programmi con

vapore delicato rimuovono i cattivi odori e riducono le pieghe nei tessuti asciutti, di modo da ridurre le necessità a livello di stiro.

Vapore Anticrease L'opzione completa ogni ciclo con vapore delicato che rilassa le fibre e riduce le pieghe. Stirare non è mai stato così facile!

- Il **SensiCare System** rileva il quantitativo di bucato definendo la durata del programma in 30 secondi. Il programma di lavaggio è calibrato al carico di bucato e al tipo di tessuto, senza consumare più tempo, energia e acqua del necessario.

3.2 Panoramica apparecchiatura

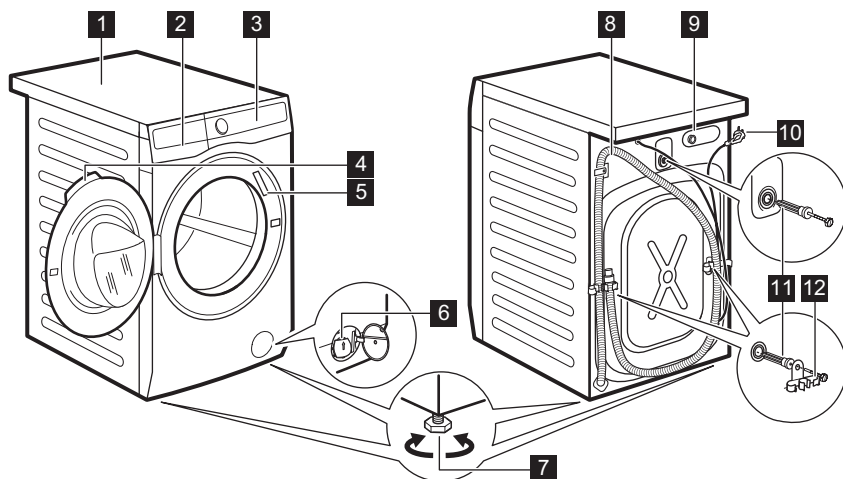

- 1** Piano di lavoro
- 2** Erogatore del detersivo
- 3** Pannello comandi
- 4** Maniglia dell'oblò
- 5** Targhetta dei dati
- 6** Filtro della pompa di scarico
- 7** Per mettere in piano l'elettrodomestico

- 8** Tubo di scarico
- 9** Collegamento tubo di ingresso
- 10** Cavo di alimentazione
- 11** Bulloni per il trasporto
- 12** Supporto tubo

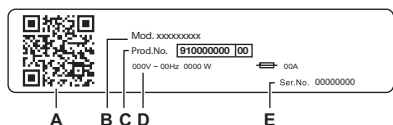

La targhetta identificativa riporta:

- A. codice QR
- B. Nome del modello
- C. Codice del prodotto
- D. Valori nominali della rete elettrica
- E. Numero di serie

Scansionare il **codice QR** con la fotocamera per scaricare la nostra app dall'App Store sullo smartphone e seguire i passaggi richiesti. Registrare il prodotto e sfruttarlo al massimo.

- Accedere ai dettagli, alla documentazione e agli articoli relativi all'apparecchiatura per scoprire come utilizzarne al meglio le funzioni (il Manuale d'uso è disponibile anche all'indirizzo **electrolux.com/manuals**)
- Ottenere informazioni su consigli d'uso, risoluzione dei problemi, assistenza tecnica e riparazione (disponibili anche all'indirizzo **electrolux.com/support**)
- Acquistare accessori, materiali di consumo e ricambi originali per l'apparecchiatura (disponibili anche all'indirizzo **electrolux.com/shop**)

4. DATI TECNICI

Dimensioni	Larghezza/Altezza/Profondità totale	59.7 cm /84.7 cm /63.6 cm
Collegamento elettrico	Tensione	230 V
	Potenza complessiva	2100 W
	Fusibile	10 A
	Frequenza	50 Hz
Livello di protezione dall'ingresso di particelle solide e umidità assicurato dal coperchio protettivo, tranne dove l'apparecchiatura a bassa tensione non ha una protezione contro l'umidità		IPX4
Pressione di alimentazione dell'acqua	Minimo	0,5 bar (0,05 MPa)
	Massimo	10 bar (1,0 MPa)
Alimentazione dell'acqua ¹⁾		Acqua fredda
Carico massimo	Cotone	10.0 kg

¹⁾ Collegare il tubo di carico dell'acqua a un rubinetto con 3/4" filettatura.

5. INSTALLAZIONE

AVVERTENZA!

Fare riferimento ai capitoli sulla sicurezza.

5.1 Disimballaggio

1. Aprire la porta. Togliere tutti gli oggetti dal cesto.

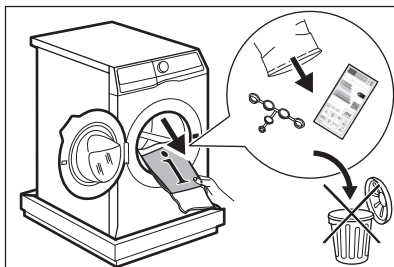



Gli accessori forniti con l'apparecchio possono variare a seconda del modello.

- Collocare l'elemento di imballaggio sul pavimento dietro l'apparecchiatura e poggiarlo con cura sul suo lato posteriore. Rimuovere la protezione dal fondo.

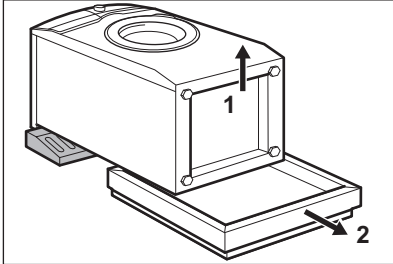

⚠ ATTENZIONE!

Non appoggiare la lavatrice sul davanti.

- Rimettere l'apparecchiatura in posizione verticale. Staccare il cavo di alimentazione e il tubo di scarico dagli appositi supporti.

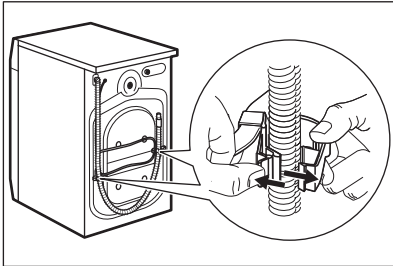

Si può vedere dell'acqua fuoriuscire dal tubo di scarico. Ciò avviene in quanto la lavatrice è stata testata in fabbrica.

- Togliere i tre bulloni di trasporto ed estrarre i distanziatori in plastica.

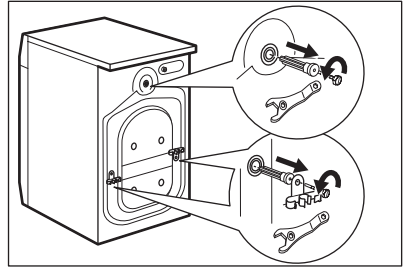

Consigliamo di conservare l'imballaggio e i bulloni per il trasporto per quando si trasporta l'apparecchiatura.

- Mettere nei fori i cappucci in plastica contenuti nel sacchetto del manuale.

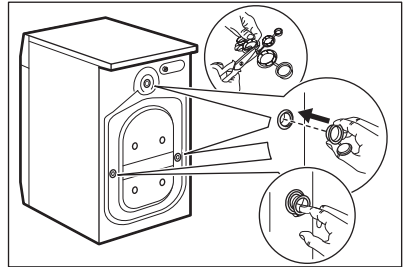

5.2 Informazioni per l'installazione

Posizionamento e livellamento

Regolare l'apparecchiatura in modo adeguato per evitare le vibrazioni, il rumore e il movimento dell'apparecchiatura stessa mentre è in funzione.

- Installare l'apparecchiatura su un pavimento piano e duro. L'apparecchiatura deve essere in piano ed appoggiata in modo stabile. Verificare che l'apparecchiatura non sia a contatto con la parete o con altre unità e che vi sia ricircolo d'aria sotto all'apparecchiatura stessa.
- Allentare o stringere i piedini per regolare il livello. Tutti i piedini devono saldamente essere appoggiati a terra.

⚠ AVVERTENZA!

Non mettere cartone, legno o materiali equivalenti sotto i piedini dell'apparecchiatura per regolare il livello.

Tubo di carico

⚠ ATTENZIONE!

Verificare che non vi siano danni ai tubi flessibili e che non vi siano perdite dai raccordi. Non usare una prolunga se i tubi di carico dell'acqua sono troppo corti. Contattare il Centro di Assistenza per informazioni sulla sostituzione del tubo di carico dell'acqua.

1. Collegare il tubo di ingresso dell'acqua sulla parte posteriore dell'apparecchiatura, se necessario. Di solito, è già installato in fabbrica.

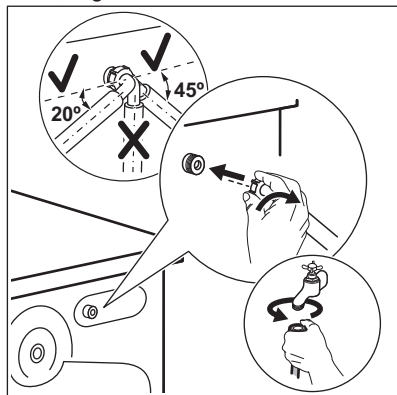

2. Posizionarlo a sinistra o destra, a seconda della posizione del rubinetto. Assicurarsi che il tubo di carico non sia in posizione verticale.
3. Ove necessario, allentare il dado ad anello per sistemarlo nella posizione corretta.
4. Alcuni modelli possono contenere un tubo di carico con dispositivo di blocco acqua.

Evita le perdite d'acqua nel tubo a causa del suo naturale invecchiamento. Il settore nella finestra indica questo guasto A. In tal caso chiudere il rubinetto dell'acqua e contattare il Centro di Assistenza autorizzato per informazioni sulla sostituzione del tubo.

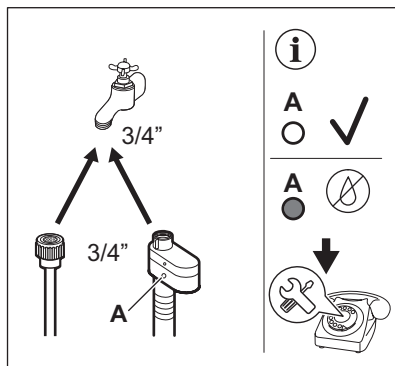

5. Collegare l'altra estremità del tubo di carico dell'acqua FREDDA a un rubinetto dell'acqua fredda con filettatura 3/4\".

⚠ AVVERTENZA!

L'acqua in ingresso non deve avere una temperatura superiore ai 25 °C.

Scarico dell'acqua

Il tubo di scarico deve trovarsi a un'altezza non inferiore a 60 cm e non superiore a 100 cm.



È possibile prolungare il tubo di scarico fino a un massimo di 400 cm. Contattare il Centro di Assistenza autorizzato per acquistare l'altro tubo di scarico e la prolunga.

Sarà possibile collegare il tubo di scarico in diversi modi:

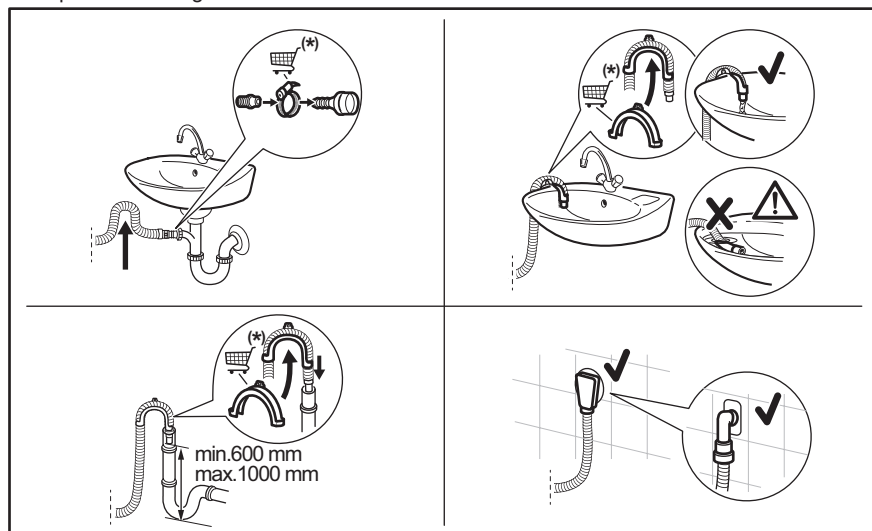

* Soggetto a sostituzione delle parti di ricambio senza preavviso.

Accertarsi che il tubo di scarico formi una curva per evitare il passaggio di particelle dal lavandino all'apparecchiatura.

Collegare il tubo di scarico al sifone e serrarlo con una pinza. Accertarsi che il tubo di scarico formi una curva per evitare il passaggio di particelle dal lavandino all'apparecchiatura.

Posizionare il tubo direttamente in una conduttura di scarico incassata nel muro del locale e serrare con un fermo.

Senza la guida del tubo flessibile in plastica, verso il sifone di un lavandino - Fissare il tubo al sifone, e serrarlo con una pinza.

Il tubo di scarico può essere piegato a U e posizionato intorno alla guida in plastica. All'estremità del secchiaio - Serrare la guida al rubinetto dell'acqua o a parete.



Verificare che la guida in plastica non si muova quando l'apparecchiatura scarica e verificare anche che il tubo di scarico non sia immerso in acqua. Ci potrebbe essere un ritorno di acqua sporca nell'apparecchiatura. Acquistare gli accessori da un fornitore autorizzato.

A un tubo verticale dotato di foro di ventilazione - Inserire il tubo di scarico direttamente in una conduttura di scarico o in un tubo verticale



L'estremità del tubo di scarico deve essere sempre ventilata, perciò il diametro interno del tubo di scarico (min. 38 mm = min. 1,5") deve essere più grande del diametro esterno del tubo di scarico.

5.3 Installazione su pavimento in legno

Se si installa l'apparecchiatura su un pavimento in legno, assicurarsi di utilizzare le piastre di fissaggio per fissare i piedini dell'apparecchiatura.

Leggere attentamente le istruzioni fornite con l'accessorio.

5.4 Collegamento elettrico

Al termine dell'installazione è possibile collegare la spina alla presa elettrica.

La targhetta di identificazione e il capitolo "Dati tecnici" indicano i valori elettrici necessari. Assicurarsi che siano compatibili con l'alimentazione di rete.

Verificare che l'impianto domestico possa sopportare il carico massimo richiesto, tenendo in considerazione anche le altre apparecchiature che possono essere utilizzate.

Collegare l'apparecchiatura a una presa elettrica con messa a terra.

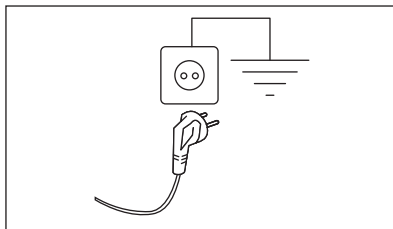

Il cavo di alimentazione deve essere facilmente accessibile dopo l'installazione dell'apparecchiatura.

Per qualsiasi intervento elettrico necessario per l'installazione di questa apparecchiatura, contattare il nostro Centro di Assistenza Autorizzato.

Il produttore declina qualsiasi responsabilità per danni o lesioni causati dal mancato rispetto delle suddette misure di sicurezza.



6. PANNELLO DEI COMANDI E SMARTSELECT

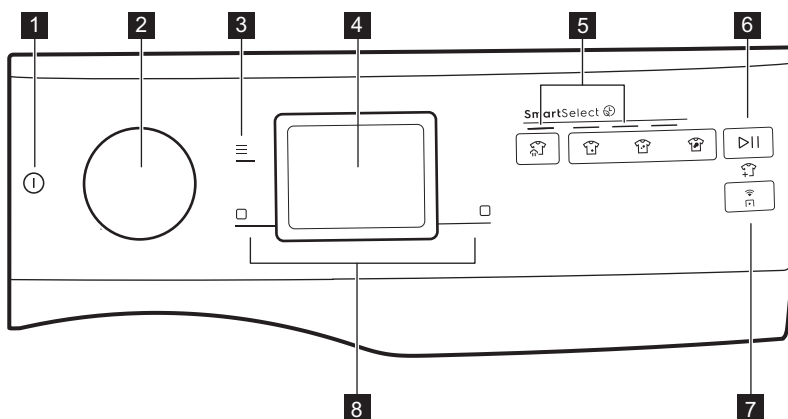

6.1 Descrizione del pannello dei comandi



- 1 Tasto a sfioramento On/Off
- 2 Selettore dei programmi
- 3 Tasto a sfioramento Menu
- 4 Display

- 5 SmartSelect tasto a sfioramento di lavaggio:
 - Tasto a sfioramento Vapore Refresh

- Ultralight tasto a sfioramento  livello di sporco
- Leggero tasto a sfioramento  livello di sporco
- Normale tasto a sfioramento  livello di sporco

6 Avvio/Pausa tasto a sfioramento  e aggiungere il simbolo degli indumenti 

7 Tasto a sfioramento Modalità Avvio remoto 















- 8** • Tasto funzione destro
- Tasto funzione sinistro

6.2 SmartSelect

SmartSelect è una caratteristica nuova e unica che consente all'utente di selezionare le corrette impostazioni di lavaggio in base al livello di sporco dei tessuti, curando gli indumenti e migliorando l'esperienza dell'utente.

La temperatura di lavaggio si adatta a ciascun livello SmartSelect in base al ciclo

6.4 Legenda simboli principali

Simbolo	Descrizione	Simbolo	Descrizione
	Indicatore Prelavaggio.		Indicatore Antipiega.
	Indicatore Extra risciacquo.		Indicatore preferito.
	Indicatore Steam.		Indicatore Vapore Anticrease.
	Indicatore connessione Wi-Fi.		Indicatore SmartLeaf.
	Indicatore Termina in.		Indicatore Silenzioso.
	Indicatore Blocco Bambini.		Spia Sportello bloccato.
	Indicatore di notifica.		Spia Pulizia cestello.

selezionato per garantire le migliori prestazioni, senza la necessità di modificare la temperatura manualmente.





Per ulteriori dettagli, fare riferimento alla SmartSelect sezione nel capitolo "Selettori e pulsanti".

6.3 SmartLeaf feedback

SmartLeaf il feedback mostra l'efficienza energetica di un programma, in base al consumo energetico.

Esistono tre diversi livelli di feedback SmartLeaf indicati dall'icona a forma di foglia:

1. Nessuna foglia accesa indica un livello di consumo medio.
2. L'icona  con una foglia indica un buon livello di consumo.
3. L'icona  con due foglie indica il livello di consumo migliore.

7. SELETTORE E TASTI

7.1 On/Off ⓘ

Tenere premuto brevemente il tasto per alcuni secondi per attivare o disattivare l'apparecchiatura. Un suono jingle dedicato durante l'accensione o lo spegnimento dell'apparecchiatura, le luci e il display si accendono e si attivano impulsi a LED del tasto Avvio/Pausa.



Il programma predefinito selezionato, all'accensione della macchina, è sempre il programma Eco 40-60, anche dopo il risveglio dalla modalità standby.

7.2 Selettore dei programmi

Ruotando il selettore dei programmi è possibile selezionare il programma desiderato.

Navigare tra i programmi

Sul display, ruotando il selettore, sono visibili diversi punti che rappresentano i programmi disponibili.

- Ruotando a destra o a sinistra è possibile raggiungere i programmi salvati o scorrere l'intero elenco.

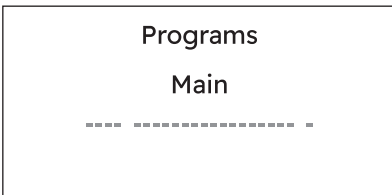

- Ruotare il selettore a sinistra fino a visualizzare il quarto punto relativo all'ultimo programma utilizzato.



- Ruotare il selettore più a sinistra per visualizzare, dal punto uno al tre, i programmi Preferiti da salvare o già salvati.

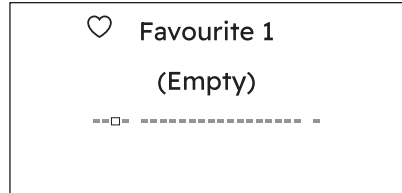

- Ruotare il selettore verso destra per scorrere l'intero elenco dei programmi fino a raggiungere l'ultimo punto separato, che rappresenta l'accesso all'elenco dei programmi aggiuntivi.

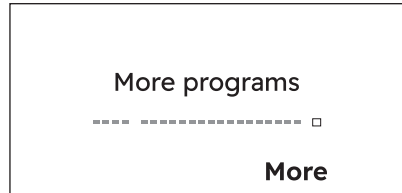

Toccare il tasto funzione destro accanto all'indicazione Più per accedere all'elenco dei programmi aggiuntivi. La navigazione in questo elenco funziona proprio come la navigazione nell'elenco principale.

- Per tornare all'elenco principale, ruotare il selettore verso sinistra per raggiungere la posizione Tornare all'elenco principale e premere il tasto funzione sinistro accanto all'indicazione <Indietro.

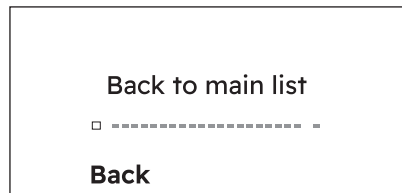

In questa vista l'ultimo punto rappresenta la posizione dell'elenco di ripristino.

7.3 Menu

Toccare il tasto  per accedere all'interno dell'opzione Menu.

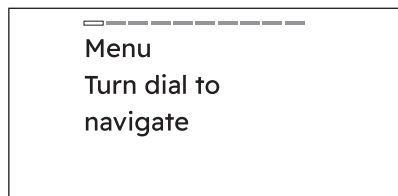



Ruotare il selettore per navigare. Per attivare/disattivare un'opzione toccare il tasto funzione destro.

Per uscire, l'utente Menu  deve:

- premere di nuovo il tasto menu;
- premere il tasto SmartSelect;
- premere il tasto remoto;
- attendere un timeout di 10 secondi.

7.4 Tasti funzione destro/sinistro

I due tasti funzione  si trovano a destra e a sinistra del display.

Toccare il tasto funzione destro  per richiedere l'azione visualizzata nella parte inferiore destra del display (ad es. regolare la velocità di centrifuga, attivare o disattivare il serbatoio autodoso, tornare al menu,...).

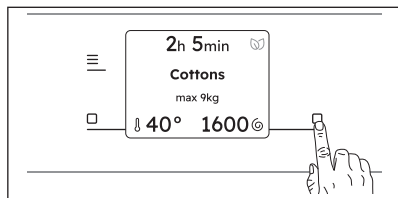

Toccare il tasto funzione sinistro  per richiedere l'azione visualizzata nella parte inferiore sinistra del display (ad es. regolare la temperatura, attivare o disattivare un'opzione,...)

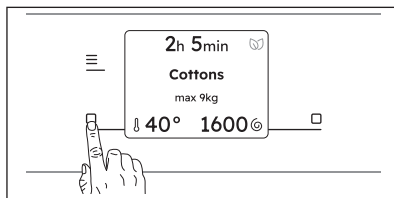

7.5 Modalità Avvio remoto

Un tocco rapido di questo tasto  attiva la funzione di Avvio in remoto che consente di avviare, mettere in pausa e arrestare l'apparecchiatura da remoto.

Attivando Modalità Avvio remoto la funzione bloccherà la porta e la macchina entrerà in stato di stand-by.

Per uscire da questo stato, toccare nuovamente il tasto e spegnerlo.

7.6 Avvio/Pausa

Toccare il tasto Avvio/Pausa  per avviare, mettere in pausa l'apparecchiatura o interrompere un programma in funzione.



Un messaggio sul display informa che il ciclo può fermarsi per aggiungere o rimuovere indumenti. Leggere la sezione "Apertura dello sportello - Aggiunta di indumenti" per ulteriori dettagli.

7.7 SmartSelect

Lavaggio





Questa nuova funzione è stata creata per guidare l'utente a risparmiare energia, tempo e acqua, migliorando la cura dei tessuti e l'esperienza del consumatore.

Per ogni ciclo di lavaggio è possibile avere durate e consumi diversi, in base al livello di sporco della biancheria.



Per ogni programma l'apparecchiatura suggerisce un livello di sporco predefinito con una temperatura specifica. Se si modifica la temperatura manualmente, il livello di sporco potrebbe cambiare.

Sono disponibili quattro opzioni:

- 1. Vapore Refresh** 
Con questo livello SmartSelect l'utente seleziona il programma Vapore Refresh. Può ridurre le pieghe e gli odori leggeri e rinfresca i capi che non necessitano di lavaggio.
Toccando più volte l'icona è possibile gestire tre durate di ciclo diverse.
- 2. Ultralight** 
Questa opzione è consigliata per indumenti molto poco sporchi, senza macchie visibili. La temperatura consigliata è di 20 °C.
- 3. Leggero** 
Questa opzione è ideale per i capi sporchi leggeri di tutti i giorni, con piccole macchie, ad esempio il sudore. La temperatura consigliata è di 30 °C.
Il livello di sporco leggero è quello più utilizzato nell'impostazione predefinita.
- 4. Normale** 
Questa opzione è consigliata per indumenti con sporco normale/pesante, ad esempio versamenti di cibo o fango.

Per attivare una di queste opzioni, ruotare il selettore per selezionare il programma desiderato. L'icona predefinita del livello dello sporco si accende.

Per modificarlo, toccare l'icona correlata.



Per attivare una di queste opzioni, ruotare il selettore per selezionare il programma desiderato. L'icona predefinita del livello dello sporco si accende.

Per modificarlo, toccare l'icona correlata.

Ogni livello SmartSelect  può modificare la temperatura, la velocità di centrifuga e la durata del programma del ciclo selezionato.



Se non è disponibile un certo livello di sporco, premendolo si genera un errore, un doppio segnale acustico e il simbolo lampeggia due volte.

8. PRIMO AVVIO

Ogni volta che viene accesa l'apparecchiatura, sul touch screen compare la schermata di avvio.

Alla prima accensione, dopo la schermata di avvio si viene guidati nella procedura di configurazione iniziale.

8.1 Scopri la tua apparecchiatura

La prima volta che si accende l'apparecchiatura, il display visualizza alcune informazioni relative all'apparecchiatura.

Se l'utente lo ha saltato durante la prima accensione, verrà visualizzato nuovamente all'accensione successiva dopo l'avvio. Se l'utente ha premuto sull'opzione che lo salta per la seconda volta, non si mostra più.

8.2 Configurazione lingua

Scorrere l'elenco delle lingue ruotando la manopola per trovare la lingua desiderata e selezionarla premendo il tasto funzione destro.

 Language

✓ English

Deutsch

Français

Select 

9. PRIMA DI UTILIZZARE L'APPARECCHIATURA PER LA PRIMA VOLTA



In fase di installazione o prima di usare l'apparecchiatura si potrebbe vedere la presenza di acqua nell'apparecchiatura. Questa è acqua residua nell'apparecchiatura dopo un test funzionale completo in fabbrica al fine di garantire che l'apparecchiatura venga consegnata ai clienti in condizioni perfette e non presenti nessun problema.

1. Verificare che tutti i bulloni di transito siano stati rimossi dall'apparecchiatura.
2. Verificare che l'alimentazione elettrica sia disponibile e che il rubinetto dell'acqua sia aperto.

3. Versare 2 litri di acqua nello scomparto del detersivo contrassegnato da . Questa azione attiva il sistema di scarico.
4. Versare un po' di detersivo nello scomparto contrassegnato da .
5. Impostare e avviare un programma per il cotone alla massima temperatura senza carico all'interno del cesto.

In questo modo eventuali residui di lavorazione saranno rimossi dal cesto e dalla vasca.

10. PROGRAMMI

10.1 Tabella dei programmi

Programmi di lavaggio

Programma	Descrizione del programma
Programmi di lavaggio	
Eco 40-60	Ciclo a basso consumo energetico per capi in cotone lavabili a 40 o 60 °C. Nessuna opzione attivabile. Riduce la temperatura e prolunga il tempo per ottenere buoni risultati di lavaggio. ¹⁾
UltraQuick 49min	Tessuti di cotone e sintetici misti. Ideale per lavare il carico quotidiano in breve tempo, per una cura dei capi migliore e una buona pulizia già a 30 °C. La durata standard del programma è stata sviluppata su un carico da 5 kg. Se lavi un carico più piccolo o più grande, il tempo di lavaggio diminuisce o aumenta automaticamente.
Cotoni	Cotone bianco e colorato. Sporco normale o molto sporco.
Sintetici	Capi in tessuti sintetici o misti. Capi normalmente sporchi.
Delicati	Tessuti delicati quali ad esempio acrilici, viscosa e tessuti misti che richiedono un lavaggio più delicato. Sporco normale.
Lana/Seta	Indumenti di lana lavabili a macchina, a mano e altri tessuti con il simbolo di cura «lavaggio a mano». ²⁾
Rapido 20'	Capi in cotone e sintetici leggermente sporchi o dopo essere stati indossati.

Programma	Descrizione del programma
Capi Sportivi	Abbigliamento sportivo, fibre sintetiche quali poliestere, miscele di poliestere/elastina, poliammide. Adatto per rimuovere sudore e sporco dai capi sportivi tecnici.
Jeans	Abbigliamento in denim normalmente sporco. Questo programma esegue una fase di risciacquo delicata, pensata per il denim, che riduce gli scolorimenti e non lascia residui del detersivo in polvere sulle fibre.
Outdoor	<div data-bbox="372 341 1028 440" style="border: 1px solid black; padding: 5px; margin-bottom: 10px;">  <p>Non usare ammorbidente e fare in modo che non vi siano residui di ammorbidente nel cassetto del detersivo.</p> </div> <p>Asciugatura per indumenti per l'aria aperta, tecnici, sportivi, giacche impermeabili e traspiranti, giacca aderente dotata di interno in pile rimovibile o rivestimento isolante interno. Questo programma può essere usato anche come ciclo di ripristino della funzione idro-repellente, appositamente realizzato per creare uno strato idrofobico sugli indumenti. Per eseguire il ciclo di impermeabilizzazione, procedere come indicato di seguito:</p> <ul style="list-style-type: none"> - Versare il detersivo nello scomparto. - Versare uno speciale prodotto per il ripristino dell'impermeabilizzazione nello scomparto del cassetto per l'ammorbidente. - Ridurre il carico del bucato a 1 kg. <p>Per migliorare ulteriormente la funzione di impermeabilizzazione, asciugare in asciugatrice impostando il programma di asciugatura Outdoor (ove disponibile e se l'etichetta nel consente l'asciugatura in asciugatrice).</p>
Piumini	Programma speciale per una giacca/piumino, anche con imbottitura sintetica. Per i prodotti con imbottitura in piuma naturale e piumino, utilizzare un detersivo liquido specifico per capi in lana. Qualora l'etichetta dell'indumento lo consenta, eseguire un lavaggio completo e un ciclo di asciugatura per preservare l'aspetto e le funzionalità termiche dell'indumento.
Igiene	Certificato da Swissatest, questo programma combina un ciclo di lavaggio e il vapore per rimuovere oltre il 99,99% di batteri e virus* con temperature superiori a 60 °C. 3) Anche polline e allergeni sono ridotti per indumenti igienicamente puliti dopo ogni lavaggio.
Seta	Seta lavabile a macchina e a mano e altri tessuti delicati. I movimenti del cestello sono così delicati che è possibile trattare anche gli indumenti molto delicati.
Piumoni	Programma speciale per coperte, piumoni, copriletto, copriletto e così via in materiale sintetico o in piuma e piumino. Utilizzare un detersivo liquido delicato, ad esempio un detersivo per capi in lana.

Programma	Descrizione del programma
-----------	---------------------------

Pulizia Macchina

Ciclo di manutenzione con acqua calda per pulire e rinfrescare il cesto e rimuovere i residui che potrebbero produrre odori. Prima di eseguire questo ciclo, togliere tutti gli indumenti dal cesto. Nel cassetto del detersivo per la fase di lavaggio, portare l'insero dello scomparto in posizione verticale. Versare un bicchiere di candeggiante al cloro o di detersivo per lavabiancheria nello scomparto per la fase di lavaggio. **NON** utilizzare entrambi.



Dopo la pulizia del cesto, eseguire un ciclo di risciacquo con il cesto vuoto e nessun detersivo per eliminare eventuali residui di candeggiante.

Centrifuga/Scarico

Tutti i tessuti, eccetto lana e tessuti molto delicati. Per centrifugare la biancheria e scaricare l'acqua nel cesto.

Risciacquo

Tutti i tessuti, eccetto lana e tessuti molto delicati. Programma per risciacquare e centrifugare il bucato. La velocità di centrifuga predefinita è quella usata per i programmi per il cotone. Ridurre la velocità di centrifuga in base al tipo di biancheria. Ove necessario, impostare l'opzione Extra risciacquo per aggiungere ulteriori risciacqui. Con una bassa velocità di centrifuga l'apparecchiatura effettua risciacqui delicati e una centrifuga breve.

- 1) In conformità con la normativa UE 2019/2023 questo programma a 40 °C è in grado di pulire insieme nello stesso ciclo il bucato di cotone con un livello di sporco normale, dichiarato lavabile a 40 °C o a 60 °C. Per la temperatura raggiunta nella lavanderia, la durata del programma e altri dati, consultare il capitolo "Valori di consumo".
- 2) Durante questo ciclo il cesto ruota lentamente per assicurare un lavaggio delicato. Può sembrare che il tamburo non ruoti o non ruoti correttamente, ma questo è normale per questo programma.
- 3) Testato per *Staphylococcus aureus*, *Enterococcus faecium*, *Candida albicans*, *Pseudomonas aeruginosa* e il batteriofago MS2 nei test esterni eseguiti da Swisstat Testmaterialien AG nel 2021 (verbale di prova n. 202120117).

Temperatura del programma, velocità di centrifuga massima e carico massimo

Programma	Temperatura predefinita Gamma di temperatura	Velocità di centrifuga di riferimento Gamma velocità centrifuga	Carico massimo
Eco 40-60	1) 2)	1400 giri/min 1400 giri/min – 400 giri/min	10.0 kg
UltraQuick 49min	30 °C 60 °C – A freddo	1400 giri/min 1400 giri/min – 400 giri/min	8.0 kg
Cotoni	40°C 90°C - A freddo	1400 giri/min 1400 giri/min – 400 giri/min	10.0 kg
Sintetici	30 °C 60 °C – A freddo	1200 giri/min 1200 giri/min – 400 giri/min	5.0 kg
Delicati	30 °C 40 °C – A freddo	800 giri/min 1200 giri/min – 400 giri/min	2.0 kg
Lana/Seta 	40 °C 40 °C – A freddo	1200 giri/min 1200 giri/min – 400 giri/min	3.0 kg

Programma	Temperatura predefinita Gamma di temperatura	Velocità di centrifuga di riferimento Gamma velocità centrifuga	Carico massimo
Rapido 20'	20 °C 20 °C – A freddo	1200 giri/min 1400 giri/min – 400 giri/min	3.0 kg
Capi Sportivi	30 °C 60 °C – A freddo	1200 giri/min 1200- 400 giri/min	5.0 kg
Jeans	30 °C 40 °C – A freddo	800 giri/min 1200 giri/min – 400 giri/min	4.0 kg
Outdoor	30 °C 40 °C – A freddo	1200 giri/min 1200 giri/min – 400 giri/min	2.0 kg ³⁾ 1.0 kg ⁴⁾
Piumini	30 °C 40 °C – A freddo	1200 giri/min 1200 - 400 giri/min	2.0 kg
Hygiene	60°C	1400 giri/min 1400 giri/min – 400 giri/min	10.0 kg
Seta	30 °C	800 giri/min 800 giri/min – 400 giri/min	0.5 kg
Piumoni	30 °C 40 °C – A freddo	800 giri/min 800 - 400 giri/min	3.0 kg
Pulizia Macchina	60°C	1200 giri/min 1200 giri/min – 400 giri/min	-
Centrifuga/Scarico	-	1400 giri/min 1400 giri/min – 400 giri/min	10.0 kg
Risciacquo	-	1400 giri/min 1400 giri/min – 400 giri/min	10.0 kg

1) La temperatura di questo programma non è visibile sul display e viene impostata automaticamente.

2) Secondo la norma UE 2019/2023 della Commissione, questo programma a 40 °C è in grado di pulire il bucato di cotone con un livello di sporco normale, dichiarato lavabile a 40 °C o 60 °C, insieme nello stesso ciclo.



Per la temperatura raggiunta nella lavanderia, la durata del programma e altri dati, consultare il capitolo "Valori di consumo".

I programmi più efficienti in termini di consumo energetico sono in genere quelli che funzionano a temperature più basse e durano più a lungo.

3) Programma di lavaggio.

4) Programma di lavaggio e fase di impermeabilizzazione.

Compatibilità delle opzioni programma



Le opzioni non sono selezionabili con tutti i programmi di lavaggio, un'opzione può escluderne un'altra. In questo caso l'apparecchiatura non consente di impostare la preferenza incompatibile.

Assicurarsi che il display e i tasti a sfioramento siano sempre puliti e asciutti.



Quando viene impostato un programma di lavaggio e si accede al menu **Menu**, sul display vengono visualizzate le opzioni disponibili.

Blocco Bambini e **Termina in** sono selezionabili con tutti i programmi.

	Eco 40-60	UltraQuick 49min	Cotoni	Sintetici	Delicati	Lana/Seta	Rapido 20'	Capi Sportivi	Jeans	Outdoor	Piumini	Hygiene	Seta	Piumoni	Pulizia Macchina	Centrifuga/Scarico	Risciacquo
Velocità di centrifuga	■	■	■	■	■	■	■	■	■	■	■	■	■	■	■	■	■
Antipiega	■	■	■	■	■	■	■	■	■	■	■	■	■	■	■	■	■
No centrifuga																■1)	■
Prelavaggio			■	■				■									
Extra risciacquo		■	■	■	■			■	■	■	■	■					■
Vapore Anti-crease		■	■	■				■	■			■					
Silenzioso			■	■	■			■	■								

Eco 40-60	UltraQuick 49min	Cotoni	Sintetici	Delicati	Lana/Seta	Rapido 20'	Capi Sportivi	Jeans	Outdoor	Piumini	Hygiene	Seta	Piumoni	Pulizia Macchina	Centrifuga/Scarico	Risciacquo
-----------	------------------	--------	-----------	----------	-----------	------------	---------------	-------	---------	---------	---------	------	---------	------------------	--------------------	------------



Termina in



1) Impostando l'opzione Esclusione centrifuga, l'apparecchiatura esegue solo lo scarico dell'acqua.

Detergenti idonei per i programmi di lavaggio

Programma	Polvere universale ¹⁾	Liquido universale	Liquido per colorati	Delicati in lana	Speciale
Eco 40-60	▲	▲	▲	--	--
Cotoni	▲	▲	▲	--	--
Sintetici	▲	▲	▲	--	--
Delicati	--	--	--	▲	▲
Lana/Seta	--	--	--	▲	▲
Rapido 20'	--	▲	▲	--	--
Capi Sportivi	--	▲	▲	--	▲
Jeans	--	--	▲	▲	▲
Outdoor	--	--	--	▲	▲
Piumini	--	--	--	▲	▲
Hygiene	▲	▲	--	--	▲
Seta	--	--	--	▲	▲
Piumoni	--	--	--	▲	▲
Scarpe sportive	--	▲	▲	--	--
Peli Animali	▲	▲	▲	--	--
Baby	▲	▲	▲	--	--
Lino	--	▲	▲	--	--
Tende	--	▲	▲	--	--
Camicie	▲	▲	▲	--	--

1) A temperature superiori a 60 °C si consiglia l'uso di detersivo in polvere.

▲ = Consigliato

-- = Non consigliato

10.2 Altri programmi

Programmi di lavaggio

Programma	Descrizione del programma
Programmi di lavaggio	
Asciugamani	Asciugamani di cotone e accappatoi. Ideale per sporco normale e intenso.
Fitness	Consigliato per un piccolo carico composto da abbigliamento per lo sport e il fitness.
Calcio / Rugby	Indumenti da calcio e rugby in micela di poliestere, poliestere/elastina, poliammide e microfibra. Ciclo speciale progettato per le macchie fresche con fase di prelavaggio integrata.
Abbigliamento sci	Perfetto per indumenti pesanti quali giacche per sciare e abiti da montagna.
Scarpe sportive	Si tratta di un programma di lavaggio è delicato, progettato per le scarpe da corsa.
Vapore AntiAllergy	Capi in cotone bianco. Questo programma di lavaggio ad alte prestazioni combinato con il vapore rimuove oltre il 99,99% dei batteri e dei virus. 1) mantenendo la temperatura al di sopra di 60 °C durante la fase di lavaggio, con un'azione aggiuntiva sulle fibre grazie al vapore, un risciacquo potenziato assicura la rimozione corretta dei residui di detersivo e dei microorganismi. Questo programma garantisce anche una riduzione adeguata delle particelle di pollini/allergeni.
Peli Animali	Programma di lavaggio pensato su misura, per rimuovere i peli degli animali domestici dagli oggetti
Cuscini	Progettato per asciugare 2 cuscini del divano o 1 cuscino del letto. Si consiglia di lavare i cuscini del letto con l'apposita federa. Da aggiornare con alcune indicazioni sulle dimensioni.
Baby	Ciclo rapido speciale per i capi dei bambini, con buone prestazioni di lavaggio e risciacquo.
Lino	Speciale ciclo delicato, progettato appositamente per i capi in lino/fibra di lino bianchi o colorati.
Tende	Programma speciale per tende. La fase di prelavaggio si attiva automaticamente 2)
Lenzuola XL	Ciclo di lavaggio per tre set di biancheria da letto, uno dei quali può essere per letto matrimoniale.
Stiro Facile	Capi in cotone, sintetici e tessuti misti che richiedono un lavaggio delicato. Sporco normale e leggero 3)
Rapido 1 capo	Capi in cotone e sintetici leggermente sporchi.
Vapore Refresh	Cotone, sintetici e misti. Ciclo vapore speciale senza lavaggio che può essere usato per preparare la biancheria asciutta da stirare o rinfrescare indumenti indossati una sola volta. Questo programma riduce le pieghe, gli odori e rilassa le fibre. Non usare detersivi.
Vapore Cashmere	Lana e cashmere. Programma veloce per rinfrescare indumenti in lana e in cashmere lavabili a mano e a macchina senza lavaggio. Quando si gestiscono carichi inferiori, la durata del programma può essere ridotta ulteriormente per mezzo dell'opzione Termina in.

Programma	Descrizione del programma
Camicie	Camicie in cotone e misto cotone, normalmente sporche con finitura vapore, per facilitare la stiratura. Al termine del programma, rimuovere immediatamente l'indumento e posizionarlo su un gancio, per l'asciugatura all'aria, al fine di ottenere i migliori risultati.

- 1) Testato per *Staphylococcus aureus*, *Enterococcus faecium*, *Candida albicans*, *Pseudomonas aeruginosa* e il batteriofago MS2 nei test esterni eseguiti da Swisstat Testmaterialien AG nel 2021 (verbale di prova n. 202120117).
- 2) Non utilizzare il detersivo per la fase di prelavaggio se si desidera risciacquare solo con acqua.
- 3) Per ridurre le pieghe, questo ciclo regola la temperatura dell'acqua ed esegue una fase di lavaggio e centrifuga delicata. L'apparecchiatura aggiunge alcuni risciacqui.

Temperatura del programma, velocità di centrifuga massima e carico massimo

Programma	Temperatura predefinita Gamma di temperatura	Velocità di centrifuga di riferimento Gamma velocità centrifuga	Carico massimo
Asciugamani	40°C 90°C - A freddo	1400 giri/min 1400 giri/min – 400 giri/min	4.0 kg
Fitness	30 °C 40 °C – A freddo	1200 giri/min 1200 giri/min – 400 giri/min	1.0 kg
Calcio / Rugby	40 °C 60 °C – A freddo	1200 giri/min 1200 giri/min – 400 giri/min	5.0 kg
Abbigliamento sci	30 °C 40 °C – A freddo	1200 giri/min 1200 giri/min – 400 giri/min	2.0 kg
Scarpe sportive	30 °C 40 °C – A freddo	1000 giri/min 1000 giri/min – 400 giri/min	1.0 kg
Vapore AntiAllergy	60°C	1400 giri/min 1400 giri/min – 400 giri/min	10.0 kg
Peli Animali	30 °C 60 °C – A freddo	1200 giri/min 1200 giri/min – 400 giri/min	2.0 kg
Cuscini	30 °C 40 °C – A freddo	800 giri/min 800- 400 giri/min	3.0 kg
Baby	30 °C 60 °C – A freddo	1400 giri/min 1400 giri/min – 400 giri/min	4.0 kg
Lino	30 °C 40 °C – A freddo	1200 giri/min 1200 giri/min – 400 giri/min	2.0 kg
Tende	30 °C 40 °C – A freddo	800 giri/min 1200 - 400 giri/min	2.0 kg
Lenzuola XL	30 °C 60 °C – A freddo	1200 giri/min 1200 giri/min – 400 giri/min	4.5 kg
Stiro Facile	40 °C 60 °C – A freddo	800 giri/min 800 giri/min – 400 giri/min	4.5 kg
Rapido 1 capo	20 °C 20 °C – A freddo	1200 giri/min 1400 - 400 giri/min	0.5 kg

Programma	Temperatura predefinita Gamma di temperatura	Velocità di centrifuga di riferimento Gamma velocità centrifuga	Carico massimo
Vapore Refresh	-	-	2.0 kg
Vapore Cashmere	-	-	2.0 kg
Camicie	30 °C 60 °C – A freddo	1400 giri/min 1400 giri/min – 400 giri/min	2.0 kg

Compatibilità delle opzioni programma







Le opzioni non sono selezionabili con tutti i programmi di lavaggio, un'opzione può escluderne un'altra. In questo caso l'apparecchiatura non consente di impostare la preferenza incompatibile. Assicurarsi che il display e i tasti a sfioramento siano sempre puliti e asciutti.



Quando viene impostato un programma di lavaggio e si accede al menu **Menu**, sul display vengono visualizzate le opzioni disponibili.

Blocco Bambini e **Termina in** sono selezionabili con tutti i programmi.

	Asciugamani	Fitness	Calcio / Rugby	Abbigliamento sci	Scarpe sportive	Vapore AntiAllergy	Peli Animali	Cuscini	Baby	Lino	Tende	Lenzuola XL	Stiro Facile	Rapido 1 capo	Vapore Refresh	Vapore Cashmere	Camicie	
 Velocità di centrifuga	■	■	■	■	■	■	■	■	■	■	■	■	■	■				■
 Antipiega	■	■		■	■	■	■		■	■	■		■					■
 Silenzioso	■	■			■		■			■	■							
 No centrifuga																■	■	

	Asciugamani	Fitness	Calcio / Rugby	Abbigliamento sci	Scarpe sportive	Vapore AntiAllergy	Peli Animali	Cuscini	Baby	Lino	Tende	Lenzuola XL	Stiro Facile	Rapido 1 capo	Vapore Refresh	Vapore Cashmere	Camicie	
 Prelavaggio	■	■			■	■	■						■					
 Extra risciacquo	■	■	■	■	■	■	■		■	■	■	■	■					■
 Vapore Anti-crease	■	■				■	■		■	■		■	■			■	■	
 Termina in	■	■	■	■	■	■	■	■	■	■	■	■	■	■	■	■	■	■

10.3 Steam programmi

I programmi Steam possono essere utilizzati per ridurre le pieghe e gli odori dagli indumenti (come cotone, sintetici, tessuti misti, compresi i delicati) che devono solo essere rinfrescati, in breve tempo, evitando il lavaggio.

Le fibre in tessuto sono rilassate e poi la stiratura diventa molto facile. Al termine del ciclo, rimuovere rapidamente la biancheria dal cesto.

NON impostare questa modalità con questa tipologia di capi:

- Articoli non adatti per l'asciugatrice.
- Indumenti con l'etichetta "Solo lavaggio a secco".



Non usare detersivi!

I Steam programmi non rimuovono odori particolarmente intensi e non eseguono cicli di lavaggio.

Dopo il trattamento a vapore, la biancheria può risultare umida.

Appendere gli indumenti per alcuni minuti.

La fragranza (Electrolux Steam Fragrance)

Il Electrolux Steam Fragrance ti consente di rinfrescare anche i capi delicati, rimuovendo le pieghe e aggiungendo freschezza con una fragranza delicata sviluppata esclusivamente da **Electrolux**. Rinfrescando con il VAPORE, invece di eseguire cicli di lavaggio completi manterrai i tuoi capi come nuovi più a lungo. Puoi anche usare in sicurezza la fragranza con i programmi Cashmere e VAPORE, se disponibili, per tessuti delicati come cashmere e lana. Quando si tratta un carico più piccolo, ridurre il dosaggio della fragranza e la durata del ciclo: in soli quindici minuti, i vestiti guadagneranno quella sensazione di "appena lavato".

Leggere attentamente le istruzioni fornite con la fragranza.

NON:

- Mettere in lavasciuga gli indumenti lavati con la fragranza. I benefici di questo lavaggio evaporerebbero.
- Usare la fragranza per scopi diversi rispetto a quelli qui descritti.
- Usare la fragranza su indumenti nuovi. I nuovi indumenti potrebbero contenere

composti residui delle finiture, non compatibili.



La fragranza è disponibile sul negozio online **Electrolux** o presso un rivenditore autorizzato.

10.4 Woolmark Premium Wool Care - Verde



Il ciclo di lavaggio lana di questa apparecchiatura è stato testato e approvato dalla Woolmark Company per lavare indumenti di lana con etichetta riportante la dicitura "lavaggio a mano" a patto che i prodotti vengano lavati seguendo le istruzioni riportate sulle relative etichette e le indicazioni del produttore della lavatrice.

M2304

11. 📶 WI-FI - CONFIGURAZIONE DELLA CONNETTIVITÀ

Questo capitolo descrive come collegare l'apparecchiatura alla rete Wi-Fi e come collegarla ai dispositivi mobili.

Con questa funzionalità è possibile ricevere notifiche, controllare e monitorare l'apparecchiatura dai propri dispositivi mobili.

La funzionalità Wi-Fi è disattivata come impostazione predefinita di fabbrica.

Per collegare l'apparecchiatura e beneficiare di tutte le sue funzioni e servizi sarà necessario:

- Connessione di rete wireless a casa con connessione a Internet attiva.
- Dispositivo mobile connesso alla rete wireless.

Parametri del modulo Wi-Fi

Frequenza	2.412 - 2.472 GHz per il mercato europeo
Protocollo	IEEE 802.11b/g/n
Potenza massima	<20 dBm
Crittografia	WPA, WPA2, WPA3

11.1 Codice QR sulla targhetta identificativa

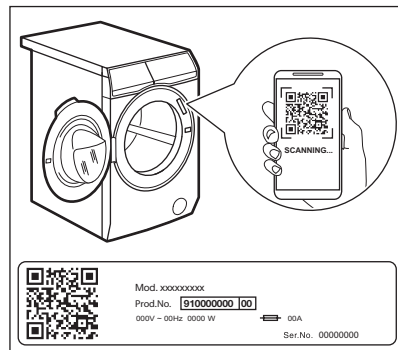

Il codice QR può essere utilizzato in due modi:

- Scansiona il codice QR con l'app per fotocamera integrata per scaricare la nostra applicazione dall'App Store sullo smartphone e seguire i passaggi richiesti.
- Associare lo smartphone all'apparecchiatura per semplificare il processo. Scansiona il codice QR con la nostra applicazione integrata per codici QR.

11.2 Installazione e configurazione di App



App consente di controllare il bucato attraverso un dispositivo mobile. Contiene un gran numero di programmi, funzioni utili e informazioni sul prodotto perfettamente adatte all'apparecchiatura.

Attraverso l'app è possibile selezionare i programmi già disponibili sul pannello dei comandi dell'apparecchiatura, oltre a sbloccare programmi aggiuntivi disponibili solo tramite un dispositivo mobile.

I programmi aggiuntivi possono cambiare nel tempo insieme alle nuove versioni dell'app.

È un servizio di cura del bucato personalizzato, che puoi ottenere dal tuo dispositivo mobile.

In fase di collegamento dell'apparecchiatura all'applicazione, stare vicini col proprio dispositivo mobile.

Verificare che il dispositivo mobile sia collegato alla rete wireless.

1. Andare nell'App Store del proprio dispositivo smart o scansionare il codice QR (vedere il paragrafo "Codice QR sulla targhetta identificativa").
2. Scarica e installa la nostra app.
3. Avviare l'applicazione. Selezionare il Paese e la lingua, quindi accedere con e-mail e password. Qualora non si disponga di un account, crearne uno nuovo seguendo le istruzioni riportate in App.
4. Attenersi alle istruzioni sull'App per la registrazione e la configurazione dell'apparecchiatura.

11.3 Connessione apparecchiatura Wi-Fi



Attivazione del Wi-Fi



Come impostazione predefinita di fabbrica la funzione Wi-Fi è disattivata.

Toccare il tasto On/Off  per alcuni secondi per attivare l'apparecchiatura.

Per collegare l'apparecchiatura a una rete Wi-Fi, tenere premuto il tasto Modalità Avvio remoto  per 5 secondi. È anche possibile abilitare il Wi-Fi dal menu delle impostazioni.

Durante questa fase il display mostra l'icona Wi-Fi  e il messaggio "Avvio in corso...". Dopo un po' di tempo vengono visualizzati il messaggio **Pronto per la connessione** e l'icona .

Collegamento dell'apparecchiatura



Prima di procedere con i passaggi successivi, assicurarsi che App sia stato scaricato e configurato e che lo smart device sia connesso alla rete domestica. Fare riferimento al paragrafo "Installazione e configurazione dell'App".

Aprire App dal dispositivo smart e seguire le istruzioni visualizzate per aggiungere l'apparecchiatura.

Durante la fase di associazione App potrebbe reindirizzare alle impostazioni Wi-Fi dello smart device per selezionare la rete domestica e richiede l'immissione della password Wi-Fi per collegare l'apparecchiatura.

Dopo la fase **In collegamento...**, se conclusa con successo, viene visualizzato il messaggio "Connessione riuscita". In caso contrario viene visualizzato il messaggio "Impossibile connettersi".

Una volta connesso, toccando il tasto Modalità Avvio remoto  On gli utenti potranno avviare i cicli in remoto su App.

Connessione automatica alla rete registrata

Una volta che l'apparecchiatura è stata configurata e registrata correttamente nella rete domestica, ogni volta che viene accesa, tenterà di connettersi automaticamente alla rete. Non verrà emesso alcun suono quando la connessione Wi-Fi è riuscita.

Connessione a una rete diversa (Riapertura dell'access point)

Ogni volta che l'utente tiene premuto il tasto Modalità Avvio remoto  per 5 secondi, l'access point viene aperto e trasmesso. Le nuove credenziali di rete ricevute a questo punto sovrascriveranno le credenziali salvate in precedenza e l'apparecchiatura si conetterà quindi alla nuova rete Wi-Fi.

Fare riferimento alla sezione "Collegamento dell'apparecchiatura" per eseguire il collegamento.

Spegnimento del Wi-Fi

Se l'utente decide di non collegare più l'apparecchiatura al Wi-Fi, può tenere premuto il tasto Modalità Avvio remoto  per 10 secondi e l'apparecchiatura si resetterà e si spegnerà. È anche possibile disabilitare il Wi-Fi dal menu delle impostazioni.

Dopo aver confermato il ripristino, il display visualizza il messaggio "La rete è stata reimpostata" e il Wi-Fi è disattivato.

11.4 Aggiornamento Over-the-air

L'App potrebbe proporre un aggiornamento per l'apparecchiatura.

Qualora un programma sia in funzione, l'App notifica che l'aggiornamento inizierà alla fine del programma.

Durante l'aggiornamento l'apparecchiatura mostra un messaggio sul display.

Non spegnere o scollegare l'apparecchiatura dalla presa di corrente durante l'aggiornamento.

L'apparecchiatura sarà nuovamente utilizzabile alla fine dell'aggiornamento, senza notifiche su aggiornamenti andati a buon fine.

Se si verifica un errore, l'apparecchiatura mostra un messaggio sul display: premere un tasto o ruotare la manopola per tornare al normale utilizzo.

11.5 Wi-Fi sempre attivo

La funzione Wi-Fi sempre attivo è disponibile nell'app.

Questa funzione mantiene l'apparecchiatura collegata alla rete anche quando è spenta.

La spia  si accende e si spegne a intermittenza.

È possibile accendere l'apparecchiatura premendo il tasto On/Off  o tramite l'app.



La funzione Wi-Fi sempre attivo può influire sul consumo energetico.

12. OPZIONI



12.1 Introduzione



Per ogni programma sono disponibili diverse opzioni aggiuntive. Verificare la compatibilità nella sezione della tabella dei programmi.



Dopo 10 secondi di inattività il display mostra la schermata home con il programma selezionato.

12.2 Opzioni dei tasti funzione

Dopo aver selezionato un programma, è possibile modificare l'impostazione predefinita Temperatura  e Centrifuga .

Per modificare il **Temperatura**  toccare il tasto funzione sinistro .

- La temperatura predefinita indicata diminuirà al minimo previsto per il ciclo selezionato.
- Continuare a premere e la sequenza procederà dalla temperatura massima prevista.



Se l'impostazione Temperatura  non è disponibile, il LED del tasto funzione sinistro sarà disattivato.

Per modificare il **Centrifuga**  toccare il tasto funzione destro .

- La centrifuga predefinita indicata diminuirà al minimo previsto per il ciclo selezionato.

- Continuare a premere e la sequenza procederà dalla centrifuga massima prevista.



Se è disponibile una sola opzione, il LED del tasto funzione destro sarà disattivato.

12.3 Prelavaggio permanenti

Usare questa funzione per aggiungere una fase di pre-lavaggio a 30°C prima di quella di lavaggio.

Questa opzione è consigliata per bucato molto sporco, in particolare se contiene sabbia, polvere, fango e altre componenti solide.

Toccare il tasto funzione **Menu** , ruotare il selettore fino a quando il display non mostra l'opzione Prelavaggio.

Per **attivare/disattivare** questa opzione:

- Toccare il tasto funzione destro  per accendere/spengere l'indicatore corrispondente.



Prelavaggio rimane attivo anche dopo lo spegnimento e l'accensione della macchina e impostato per impostazione predefinita nel programma, ove disponibile. Quest'opzione può aumentare la durata del programma.

12.4 Extra risciacquo permanenti

Con questa opzione è possibile aggiungere alcuni risciacqui ai programmi di lavaggio selezionati, ottimizzare la distribuzione dell'ammorbidente e migliorare la morbidezza del tessuto. Consigliamo di usare l'ammorbidente.

Utile per le persone allergiche ai detersivi e nelle zone in cui l'acqua è dolce.

Toccare il tasto funzione **Menu** , ruotare il selettore fino a quando il display non mostra l'opzione Extra risciacquo.

Per **attivare/disattivare** questa opzione:

- Toccare il tasto funzione destro  per accendere/spengere l'indicatore corrispondente.



Extra risciacquo rimane attivo anche dopo lo spegnimento e l'accensione della macchina e impostato per impostazione predefinita nel programma, ove disponibile. Quest'opzione può aumentare la durata del programma.

12.5 Vapore Anticrease

Questa opzione aggiunge una fase vapore seguita da un movimento anti piega al termine del programma di lavaggio. L'azione del vapore riduce le pieghe del tessuto e facilita la stiratura.

Toccare il tasto funzione **Menu** , ruotare il selettore fino a quando il display non mostra l'opzione Vapore Anticrease.

Per **attivare/disattivare** questa opzione:

- Toccare il tasto funzione destro  e l'indicatore corrispondente cambierà On/Off.



Questa opzione può aumentare la durata del programma.

Per **interrompere** la fase Vapore Anticrease :

- Toccare il tasto On/Off  per alcuni secondi per disattivare l'apparecchiatura.
- Ruotare il selettore dei programmi in un'altra posizione.

12.6 Silenzioso

Con questa opzione la fase intermedia e quella finale della centrifuga vengono eliminate e il programma termina con l'acqua nel cestello. In questo modo vengono ridotte le pieghe.

L'oblò resta bloccato e il cesto ruota regolarmente per ridurre la formazione di pieghe. È necessario scaricare l'acqua per sbloccare l'oblò.

Dato che il programma è molto silenzioso, è adatto per essere usato di notte quando l'energia elettrica costa meno. In alcuni programmi i risciacqui vengono eseguiti con più acqua.

Toccare il tasto funzione **Menu** , ruotare il selettore fino a quando il display non mostra l'opzione Silenzioso.

Per **attivare/disattivare** questa opzione:

- Toccare il tasto funzione destro  per accendere/spegnere l'indicatore corrispondente.

Premendo il tasto Avvio/Pausa, l'apparecchiatura esegue unicamente la fase di scarico.



L'apparecchiatura scarica l'acqua automaticamente dopo circa 18 ore.

12.7 Termina in

Con questa opzione è possibile impostare il tempo di fine del ciclo selezionato.



Il tempo proposto per terminare è sempre superiore alla durata del programma.



Per **attivare** questa opzione:

- Toccare il tasto funzione **Menu** , ruotare il selettore fino a quando il display non mostra l'opzione Termina in.



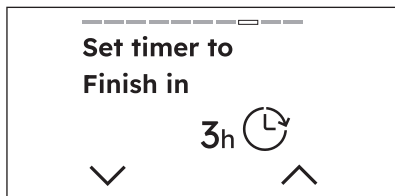

- È possibile attivare questa opzione premendo il tasto funzione destro . Il display mostra le ore di tempo fino alla fine a partire da 3 ore.

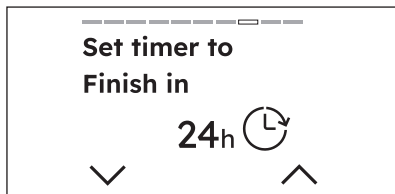

- Premendo il tasto funzione destro  accanto a , è possibile aumentare il tempo di un'ora con ogni tocco, fino a 24 ore.



- Se si desidera ridurre il tempo toccare il tasto funzione sinistro  accanto a , la durata sarà ridotta di un'ora a ogni tocco.
- Una volta selezionato il timer desiderato, attendere 3 secondi e si verrà reindirizzati alla schermata home, dove nella parte superiore del display sarà possibile visualizzare il conto alla rovescia.

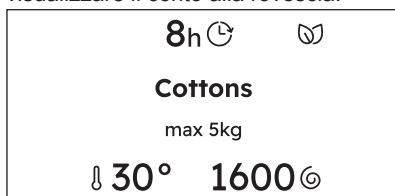

L'apparecchiatura mantiene la selezione di questa opzione dopo lo spegnimento.

Per **rimuovere** l'opzione Termina in:

- Scorrere il Menu  fino all'opzione Termina in.
- Ridurre il tempo premendo il tasto funzione sinistro fino a quando sul display non compare No

12.8 Blocco Bambini

Con questa opzione sarà possibile evitare che i bambini azionino accidentalmente l'apparecchiatura.

Per **attivare** questa opzione:

- Toccare il tasto funzione **Menu** , ruotare il selettore fino a quando il display non mostra l'opzione Blocco Bambini.



- È possibile attivare questa opzione toccando il tasto funzione destro .
- Dopo aver attivato le opzioni, i tasti funzione e il touch screen vengono disattivati. Sarà possibile spegnere l'apparecchiatura per mezzo del tasto On/Off.
- Prima di premere il tasto Avvio/Pausa, l'apparecchiatura non può avviarsi.

Il display mostra l'icona Blocco Bambini al centro del display.

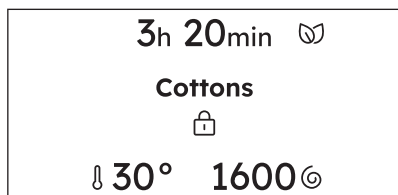

L'apparecchiatura mantiene la selezione di questa opzione dopo lo spegnimento.

Per **disattivare** questa opzione:

- Tenere premuto il tasto funzione destro  per 3 secondi. Viene attivato un conto alla rovescia.

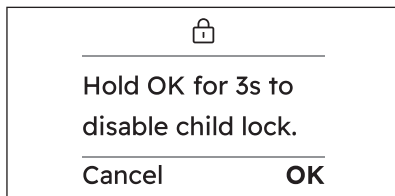

Una volta disattivata l'opzione, il display mostrerà le informazioni come prima dell'attivazione,

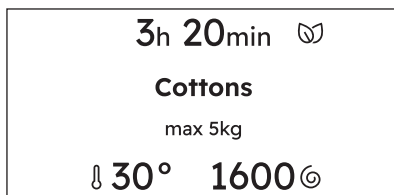

12.9 Preferiti

Come impostare un ciclo preferito

È possibile salvare fino a tre cicli preferiti.



Non ci sono cicli preferiti salvati per impostazione predefinita.

Toccare il tasto funzione **Menu**, ruotare il selettore fino a quando il display non mostra l'opzione Preferiti.

Per **salvare** il ciclo preferito:

- Selezionare uno dei tre campi vuoti toccando il tasto funzione destro .
- Dopo due secondi il display mostrerà il ciclo selezionato come preferito, riconoscibile da un cuore nella parte superiore dello schermo.





Quando si desidera salvare il preferito successivo, il primo slot vuoto viene indicato automaticamente.

Come sostituire un ciclo preferito

È possibile **sostituire** i preferiti:

- Ruotare la manopola per selezionare uno dei tre campi da sovrascrivere.

- Confermare la riga toccando il tasto funzione destro .
- Toccare **nuovamente** il tasto funzione destro  per sostituire il preferito.
- Viene visualizzato il popup di conferma, toccare il tasto funzione destro  per confermare.
- Dopo due secondi il display mostrerà il ciclo selezionato come preferito, riconoscibile da un cuore nella parte superiore dello schermo.

Non è possibile **eliminare** il ciclo preferito dall'applicazione.



Per eliminare i preferiti è necessario eseguire un ripristino delle impostazioni di fabbrica dell'apparecchiatura o dall'app.

Come accedere al ciclo preferiti

Per accedere ai preferiti dall'elenco dei programmi, ruotare la manopola verso sinistra.



Se i campi sono occupati, verrà visualizzato il primo ciclo preferito, quindi il secondo e infine il terzo.



Se i campi sono vuoti, verrà visualizzato un suggerimento su come salvare i nuovi preferiti.

13. IMPOSTAZIONI

13.1 Impostazioni

In questo paragrafo vengono illustrate le impostazioni principali dell'apparecchiatura.

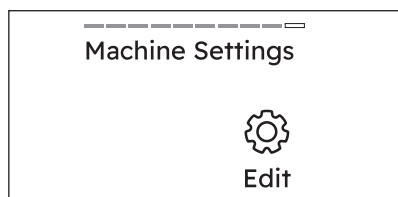

Toccare il tasto funzione destro  Modificare ,per accedere alle impostazioni.





Dopo 10 secondi di inattività il display mostra la schermata home con il programma selezionato.

13.2 Lingua configurazione

È possibile **modificare la lingua del display** scorrendo l'elenco ruotando la manopola per trovare la lingua desiderata.

- Selezionarlo toccando il tasto funzione destro 

- Tornare  alla vista precedente toccando il tasto a sfioramento Menu .



Ruotando la manopola, la lingua selezionata viene evidenziata sul display.

13.3 Wi-Fi

Con questa opzione è possibile modificare le impostazioni Wi-Fi.

Toccare il tasto funzione destro  per accedere alle impostazioni. È possibile:

- Abilitare la rete Wi-Fi.
- Connessione a una rete Wi-Fi diversa
- Disabilitare la rete Wi-Fi.





Per ulteriori dettagli fare riferimento al capitolo "Wi-Fi - Configurazione della connettività"

13.4 Il pulsante emette un suono

Con questa impostazione è possibile disattivare il suono dei tasti.

Per **attivare/disattivare** i suoni:

- Toccare il tasto funzione destro per accendere /spegnere  l'indicatore corrispondente.

Ruotare il selettore per passare all'impostazione successiva.







Il suono del tasto On/Off  non può essere disabilitato



13.5 Avviso di fine

Con questa impostazione è possibile modificare Avviso di fine.

Per **attivare/disattivare o modificare** il suono:

- Toccare il tasto funzione destro per modificare l'opzione.
- Ruotare il selettore per visualizzare i livelli:
 - a. Lungo 
 - b. Medio 
 - c. Breve 
 - d. Spento 
- Toccare il tasto funzione destro per selezionare il suono desiderato.





Tornare  alla vista precedente toccando il tasto a sfioramento Menu .

13.6 Luminosità

Con questa impostazione è possibile modificare Luminosità.

Per **modificare** il livello:

- Toccare il tasto funzione sinistro accanto all'indicatore  per ridurre la luminosità.
- Toccare il tasto funzione destro accanto all'indicatore  per aumentare la luminosità.

Ruotare il selettore per passare all'impostazione successiva.



Sono disponibili cinque livelli di luminosità.

13.7 Guide

Con questa opzione è possibile visualizzare brevi spiegazioni di alcune funzioni.

Ruotare il selettore dei programmi e selezionare, toccando il tasto funzione destro , una delle seguenti opzioni:

- **Introduzione** : informazioni sul pannello dei comandi, il SmartSelect , i programmi vapore, Menu e i tasti funzione, Modalità Avvio remoto.
- **WiFi** : informazioni sull'onboarding



Tornare  alla vista precedente toccando il tasto funzione sinistro .

13.8 Ore lavorate

Con questa impostazione è possibile visualizzare il Ore lavorate dell'apparecchiatura.



Le ore conteggiate non vengono eliminate dal Impostazioni ripristinate ai valori predefiniti di fabbrica

13.9 Impostazioni ripristinate ai valori predefiniti di fabbrica

Con questa impostazione è possibile ripristinare l'apparecchiatura alle impostazioni di fabbrica.

1. Toccare il tasto funzione destro per inserire l'opzione.
2. Toccare il tasto funzione sinistro per annullare.
3. Toccare il tasto funzione destro per confermare il ripristino.
L'esecuzione del ripristino richiederà alcuni secondi



Impostazioni ripristinate ai valori predefiniti di fabbrica elimina le opzioni permanenti e i preferiti salvati.

14. UTILIZZO QUOTIDIANO

AVVERTENZA!

Fare riferimento ai capitoli sulla sicurezza.

14.1 Attivazione dell'apparecchiatura

1. Collegare la spina alla presa di corrente.
2. Aprire il rubinetto dell'acqua.
3. Premere il tasto On/Off per alcuni secondi per attivare l'apparecchiatura. Viene emesso un breve segnale acustico.

14.2 Prima di attivare l'apparecchiatura

1. Verificare che la spina sia collegata alla presa elettrica.
2. Controllare che il rubinetto dell'acqua sia aperto.

14.3 Attivazione dell'apparecchiatura

Premere il tasto On/Off per accendere l'apparecchiatura. Viene emesso un breve segnale acustico.

Il programma predefinito selezionato, all'accensione della macchina, è sempre il programma Eco 40-60, anche dopo il risveglio dalla modalità standby.

Le informazioni del programma selezionato sono visibili sul display.

Il LED del tasto Avvio/Pausa lampeggia.

14.4 Impostazione di un programma

Eco 40-60 è il programma proposto predefinito quando l'apparecchiatura è accesa, quello a cui si riferiscono le informazioni dell'etichetta energetica.

1. Ruotare il selettore dei programmi sul programma desiderato. Dopo alcuni secondi il display mostra la vista riepilogativa del programma con le seguenti informazioni:

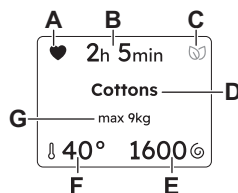

- A. Preferiti, se già salvato.
 B. Durata del programma
 C. SmartLeaf
 D. Programma selezionato
 E. Centrifuga velocità
 F. Temperatura
 G. Carico massimo del programma.



Sul display saranno visibili anche opzioni aggiuntive, se attivate.

Toccare il livello di sporco diverso di **SmartSelect** a destra nel pannello dei comandi.

Il programma Vapore Refresh può essere selezionato nell'area SmartSelect.



Ogni volta che viene scelto un livello **SmartSelect** diverso, sarà visibile per 2 secondi in posizione 7.

È anche possibile:

1. Toccare il tasto funzione sinistro per modificare **Temperatura** .
2. Toccare il tasto funzione destro per modificare **Centrifuga** .

3. Toccare **Menu**  per accedere alle opzioni aggiuntive disponibili e impostarne una o più di una.

14.5 Caricamento della biancheria

- Aprire la porta dell'apparecchiatura.
- Scuotere i capi prima di introdurli nell'apparecchiatura.
- Mettere il bucato nel cestello, un capo alla volta.

Assicurarsi di non mettere troppa biancheria nel cesto.

- Chiudere saldamente lo sportello.

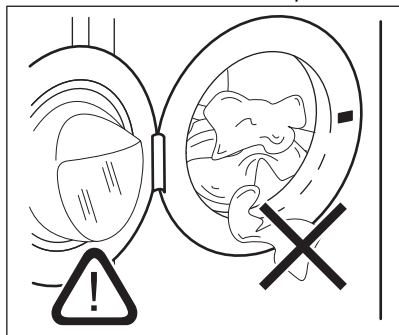

ATTENZIONE!

- Assicurarsi che non vi sia della biancheria tra la guarnizione e l'oblò. Esiste il rischio di perdita d'acqua o danni alla biancheria.
- Lavare le macchie grasse e molto oleose usare dei profumi potrebbe danneggiare le parti in gomma dell'apparecchiatura.

14.6 Candeggina

In alternativa all'ammorbidente, è anche possibile utilizzare della candeggina nello scomparto  con i programmi per i cotone bianchi.

Procedere come segue:

1. Versare la candeggina nello scomparto .

Non superare il segno «**MAX**» nella vaschetta del detersivo.

2. Eseguire un programma per cotone bianchi.

3. Al termine del programma, eseguire il programma di risciacquo o un programma con l'opzione di risciacquo. Se lo si desidera, utilizzare un ammorbidente. Questo aiuta a eliminare eventuali residui di candeggina.



Non versare mai contemporaneamente candeggina e ammorbidente nello scomparto.

14.7 Aggiunta di detersivi e additivi

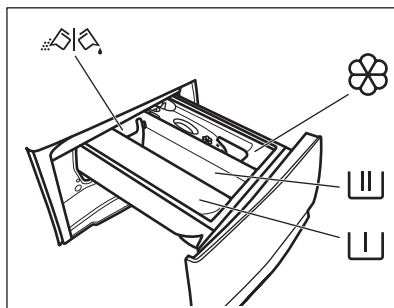

Scomparto per il detersivo di prelavaggio, ammollo o per lo smacchiatore.



Scomparto per la fase di lavaggio.



Scomparto degli additivi liquidi (ammorbidente, amido).

MAX

Livello massimo degli additivi liquidi.



Inserto per detersivo liquido o in polvere.



Attenersi sempre alle istruzioni presenti sulla confezione dei detersivi; consigliamo tuttavia di non superare il livello massimo indicato (**MAX**). Questa quantità garantirà comunque risultati di lavaggio ottimali.



Dopo un ciclo di lavaggio, ove necessario, rimuovere gli eventuali residui di detersivo dal cassetto del detersivo.

14.8 Controllare la posizione dell'inserto

1. Estrarre l'erogatore del detersivo fino all'arresto.
2. Premere la leva verso il basso per rimuovere l'erogatore.

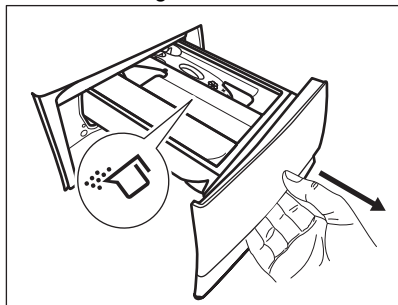

3. Per usare il detersivo in polvere, alzare l'aletta.

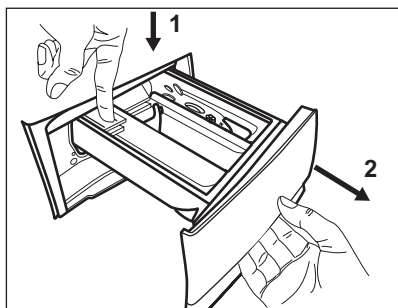

4. Per usare il detersivo liquido, abbassare l'aletta.

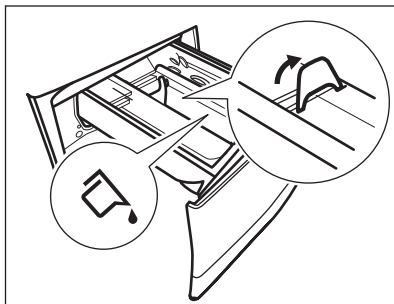

Con l'inserto in posizione ABBASSATA:

- Non utilizzare detersivi in gel o densi.
- Non versare il detersivo liquido oltre il limite indicato sull'inserto.
- Non impostare la fase di prelavaggio.
- Non impostare la funzione di partenza ritardata.

5. Misurare il detersivo e l'ammorbidente.
6. Chiudere con attenzione l'erogatore del detersivo.

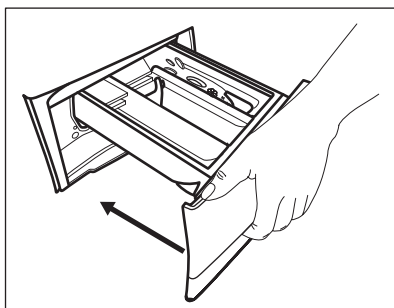

Assicurarsi che l'aletta non blocchi il cassetto durante la sua chiusura.

14.9 Avvio di un programma

Premere il tasto Avvio/Pausa  per avviare il programma.

La spia relativa smette di lampeggiare e rimane accesa.

Lo sportello è bloccato e il programma si avvia. Il display mostra la spia .



La pompa di scarico funziona brevemente prima che l'apparecchiatura si riempia di acqua.

14.10 SensiCare System Rilevamento del carico



La durata del programma nel display si riferisce a un **carico medio/alto**.

Dopo aver toccato il tasto Avvio/Pausa , si spegne l'indicatore di carico massimo dichiarato e SensiCare System avvia il rilevamento del carico del bucato:

1. L'apparecchiatura rileva il carico nei primi 30 secondi.
2. Se viene rilevato un sovraccarico, l'allarme viene visualizzato per 30 secondi prima che il display passi alla vista precedente.
3. Durante questa fase il tamburo ruota per breve tempo.
4. La durata del programma verrà regolata di conseguenza e potrebbe aumentare o diminuire. Dopo altri 30 secondi inizia il riempimento dell'acqua.

Al termine del rilevamento del carico, **in presenza di un sovraccarico del cesto**, è possibile mettere in pausa l'apparecchiatura e rimuovere gli indumenti in eccesso.

Dopo aver tolto gli indumenti in eccesso, toccare il tasto Avvio/Pausa , per avviare nuovamente il programma. La fase SensiCare può essere ripetuta fino a tre volte (cfr. punto 1).

Importante: se non viene ridotto il quantitativo di bucato, il programma di lavaggio inizia comunque, a prescindere dal sovraccarico. In questo caso non sarà possibile garantire risultati di lavaggio ottimali.





Circa 20 minuti dopo l'avvio del programma la durata del programma potrebbe essere modificata nuovamente a seconda della capacità di assorbimento dell'acqua dei tessuti.



Il SensiCare System non è disponibile con tutti i programmi, quali: Lana/Seta, Risciacquo e i programmi con cicli brevi.



14.11 Interruzione di un programma e modifica delle opzioni

Quando il programma è in funzione sarà possibile modificare **solo alcune** opzioni:

1. Toccare il tasto Avvio/Pausa .
- La spia corrispondente lampeggia.
2. Modificare l'opzione. Le informazioni fornite nel display variano di conseguenza.
 3. Toccare nuovamente il tasto Avvio/Pausa .

Il programma di lavaggio prosegue.

14.12 Cancellazione di un programma in corso

1. Premere il pulsante On/Off  per annullare il programma e disattivare l'apparecchiatura.
2. Premere nuovamente il pulsante On/Off  per attivare l'apparecchiatura.

Ora è possibile impostare un programma di lavaggio nuovo.



Qualora la fase SensiCare sia già stata eseguita e il riempimento di acqua sia già partito, il nuovo programma inizia **senza ripetere la fase SensiCare**. L'acqua e il detersivo non vengono scaricati per evitare sprechi. Il display mostra la durata massima del programma, aggiornandola 20 minuti dopo l'inizio del nuovo programma.

14.13 Apertura della porta - Aggiunta di indumenti



Se sul display compare un messaggio che informa che è possibile aggiungere o rimuovere gli indumenti, è sempre possibile aprire la porta.

Quando il programma o la partenza ritardata sono attivi, la porta dell'apparecchiatura è bloccata. Il display mostra la spia .



Se la temperatura e il livello dell'acqua nel cesto sono troppo elevati e/o il cesto sta ancora girando, non si dovrebbe aprire la porta.

Per aggiungere o rimuovere indumenti:

1. Toccare il tasto Avvio/Pausa . Sul display si spegne la spia relativa di chiusura porta .
2. Aprire la porta dell'apparecchiatura. Ove necessario, aggiungere o rimuovere gli indumenti. Chiudere lo sportello e toccare il tasto Avvio/Pausa .

Il programma o la partenza ritardata proseguono.

14.14 Fine del programma

L'apparecchiatura si arresta automaticamente una volta terminato il programma. Vengono emessi i segnali acustici (se attivi). Il display mostra Fatto, la linea di avanzamento completa e il messaggio Rimuovi indumenti.

La spia del tasto Avvio/Pausa  si spegne.

La porta si sblocca e si spegne la spia .

1. Premere il tasto On/Off  per spegnere l'apparecchio.

Dopo cinque minuti dalla fine del programma la funzione di risparmio energetico spegne automaticamente l'apparecchiatura.





Quando si riattiva l'apparecchiatura, l'apparecchiatura propone Eco 40-60 come programma predefinito. Ruotare il selettore dei programmi per impostare un nuovo ciclo.

2. Togliere la biancheria dall'apparecchiatura.
3. Assicurarsi che il cestello sia vuoto.
4. Tenere l'oblò e il cassetto del detersivo aperti, al fine di evitare la formazione di muffa e cattivi odori.

14.15 Drenaggio dell'acqua dopo la fine del ciclo

Qualora sia stato scelto un programma o un'opzione che non svuota l'acqua dell'ultimo risciacquo, il programma è completato, ma:

- La fase di scarico viene visualizzata sul display e lo sportello è bloccato .
- La spia del tasto Avvio/Pausa  inizia a lampeggiare.
- Il cesto ruota ancora a intervalli regolari in modo da non sguaiare i tessuti.
- L'oblò rimane bloccato.
- Prima di aprire lo sportello è necessario scaricare l'acqua.

14.16 Funzione Stand-by

La funzione Stand-by disattiva automaticamente l'apparecchiatura per ridurre il consumo di energia quando:

- Non viene usata l'apparecchiatura per 5 minuti quando non c'è nessun programma in funzione.

Premere il tasto On/Off  per attivare nuovamente l'apparecchiatura.

- Dopo 5 minuti dal termine del programma di lavaggio.

Premere il tasto On/Off  per attivare nuovamente l'apparecchiatura.

Il programma predefinito selezionato, dopo la riattivazione dell'apparecchiatura dalla funzione stand-by, è sempre Eco 40-60.

Ruotare il selettore dei programmi per impostare un nuovo ciclo.



Se si imposta un programma o un'opzione che termina con l'acqua nel cesto, la funzione Stand-by **non disattiva** l'apparecchiatura per ricordarvi di scaricare l'acqua.



Se la funzione Wi-Fi sempre attivo è selezionata, solo la spia  si accende e si spegne in modo intermittente.

15. PULIZIA E CURA

AVVERTENZA!

Fare riferimento ai capitoli sulla sicurezza.

15.1 Programma di pulizia periodica

La pulizia periodica aiuta a prolungare la durata dell'apparecchiatura.

Dopo ogni ciclo tenere lo sportello e il cassetto del detersivo aperti per far circolare l'aria e asciugare l'umidità all'interno dell'apparecchiatura.

Se l'apparecchiatura non viene utilizzata per un lungo periodo di tempo, chiudere il rubinetto dell'acqua e scollegarla dalla spina.

Programma indicativo di pulizia periodica:

Decalcificazione	Due volte l'anno
Lavaggio di manutenzione	Una volta al mese
Pulizia della guarnizione dell'oblò	Ogni due mesi
Pulizia del cesto	Ogni due mesi
Pulizia del cassetto del detersivo	Ogni due mesi
Pulizia del filtro della pompa di scarico	Due volte l'anno
Pulizia del tubo di carico e del filtro della valvola	Due volte l'anno

15.2 Rimuovere gli oggetti estranei



Prima di avviare il ciclo, assicurarsi che tutte le tasche siano vuote e le parti sciolte siano legate. Fare riferimento alla sezione "Carico di biancheria" in "Consigli e suggerimenti utili".

Rimuovere eventuali oggetti estranei (come clip di metallo, bottoni, monete, ecc.) che si possono trovare nella guarnizione della porta, nei filtri e nel tamburo. Fare riferimento ai paragrafi "Guarnizione della porta con doppio elemento di blocco dell'estremità", "Pulizia del cestello", "Pulizia della pompa di scarico" e "Pulizia del tubo di carico e del filtro della valvola". Se necessario, contattare il Centro di Assistenza Autorizzato.

15.3 Pulizia esterna

Pulire l'apparecchiatura esclusivamente con acqua tiepida saponata. Asciugare perfettamente tutte le superfici.

Non utilizzare spugne abrasive o materiale abrasivo.

ATTENZIONE!

Non utilizzare alcol, solventi o prodotti chimici.

ATTENZIONE!

Non pulire le superfici metalliche con detersivi a base di cloro.

15.4 Decalcificazione



Se la durezza dell'acqua nella zona è alta o medio alta, si consiglia di utilizzare un decalcificante per le lavatrici (eseguire una decalcificazione di tanto in tanto).

Esaminare a intervalli regolari il cesto al fine di controllare la presenza di calcare.



Attenersi sempre alle istruzioni riportate sulle confezioni dei prodotti.

15.5 Lavaggio di manutenzione

L'uso ripetuto e prolungato di programmi a bassa temperatura può causare depositi di detersivi, residui di lanugine, crescita batterica e formazione di pellicole organiche all'interno del cestello e della vasca. Ciò potrebbe generare cattivi odori e muffa.

Per eliminare questi depositi e igienizzare la parte interna dell'apparecchiatura, eseguire a intervalli regolari lavaggi di manutenzione almeno una volta al mese:

1. Togliere tutta la biancheria dal cesto.
2. Avviare un programma cotone con la temperatura più alta con una piccola quantità di detersivo in polvere oppure, ove disponibile, avviare il programma Pulizia Macchina.

15.6 Guarnizione della porta

L'apparecchiatura è progettata con un **sistema di scarico autopulente** che permette alle leggere fibre di lanugine che cadono dai vestiti di essere scaricate con l'acqua. Esaminare regolarmente la guarnizione e, se necessario, pulirla come descritto negli schemi seguenti. Monete, bottoni e altri piccoli oggetti possono essere recuperati alla fine del ciclo.

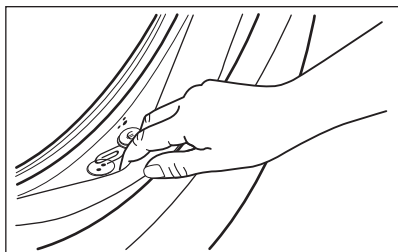

Pulirla se necessario con un detersivo in crema a base di ammoniaca senza graffiare la superficie della guarnizione.



Attenersi sempre alle istruzioni riportate sulle confezioni dei prodotti.

15.7 Pulizia del cesto

Controllare regolarmente il cesto per evitare depositi indesiderati.

Nel cestello si possono formare depositi di ruggine dovuti a corpi estranei o a tracce di ferro presenti nell'acqua

Pulire il cesto con prodotti adatti all'acciaio inossidabile.



Attenersi sempre alle istruzioni riportate sulle confezioni dei prodotti.
Per la pulizia del cesto, non utilizzare prodotti anticalcare acidi, prodotti abrasivi contenenti cloro o pagliette abrasive.

Per una pulizia completa:

1. Pulire il cesto con prodotti adatti all'acciaio inossidabile.



Attenersi sempre alle istruzioni riportate sulle confezioni dei prodotti.

2. Togliere tutta la biancheria dal cesto.
3. Aggiungere manualmente una piccola quantità di detersivo in polvere o prodotto specifico nel cestello vuoto per risciacquare eventuali residui rimasti all'interno.



Di tanto in tanto, al termine del ciclo sul display potrebbe comparire l'icona : si tratta di un consiglio che invita a eseguire la "pulizia del cestello". Dopo l'esecuzione della pulizia del cesto, il messaggio scompare.

15.8 Pulizia del contenitore del detersivo

Per evitare possibili depositi di detersivo secco, oppure ostruzioni di ammorbidente e/o formazione di muffa nel cassetto del detersivo, ogni due mesi eseguire la procedura di pulizia seguente come spiegato negli schemi seguenti:

1. Aprire il cassetto. Premere il blocco verso il basso, come indicato nell'immagine, quindi estrarlo.

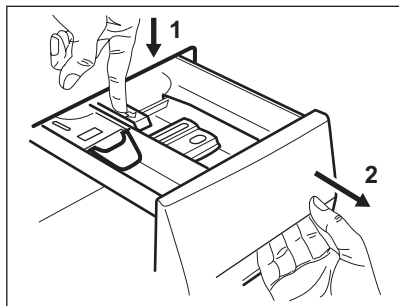

2. Togliere la parte superiore dello scomparto additivi per semplificare la procedura di pulizia. Verificare che tutti i residui di detersivo vengano rimossi dalla parte superiore e inferiore dell'incasso. Servirsi di una spazzola piccola per pulire l'incasso.

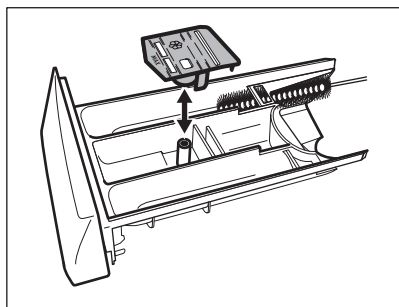

3. Sciacquare il cassetto del detersivo sotto l'acqua corrente calda per rimuovere eventuali tracce di detersivo accumulato. Dopo la pulizia, ricollocare la parte superiore in posizione.

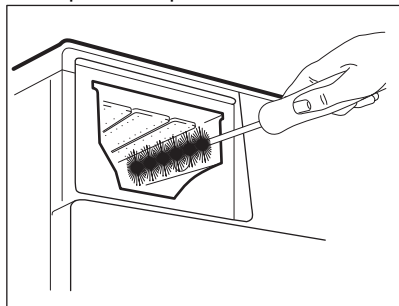

4. Inserire il cassetto del detersivo nei binari della guida, quindi chiuderlo. Avviare il programma di risciacquo senza indumenti all'interno del cesto.

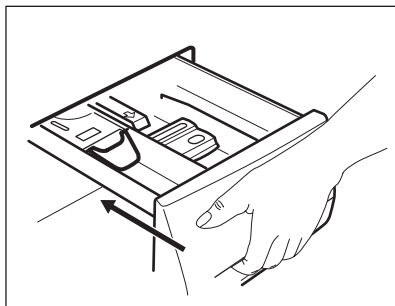

15.9 Pulizia del filtro della pompa di scarico

⚠ AVVERTENZA!

Scollegare la spina di alimentazione dalla presa di corrente.



Controllare a intervalli regolari il filtro della pompa di scarico e verificare che sia pulito.

Pulire il filtro della pompa di scarico se:

- L'apparecchiatura non scarica l'acqua.
- Il cesto non gira.
- L'apparecchiatura emette un rumore insolito a causa dell'ostruzione della pompa di scarico.
- Compare il messaggio Controllare che il filtro di scarico non sia ostruito..

⚠ AVVERTENZA!

- Non rimuovere il filtro quando l'apparecchiatura è in funzione.
- Non pulire la pompa se l'acqua presente nell'apparecchiatura è calda. Attendere che l'acqua si raffreddi

Procedere come descritto negli schemi seguenti per pulire il filtro della pompa:

1. Aprire il coperchio della pompa.

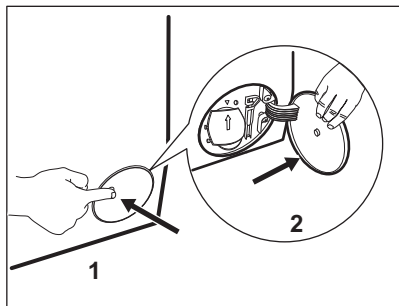

2. Collocare una ciotola adatta sotto all'accesso della pompa di scarico per raccogliere l'acqua che fuoriesce.
3. Aprire lo scivolo verso il basso. Tenere sempre a portata di mano uno straccio per asciugare l'acqua che potrebbe fuoriuscire quando si toglie il filtro.

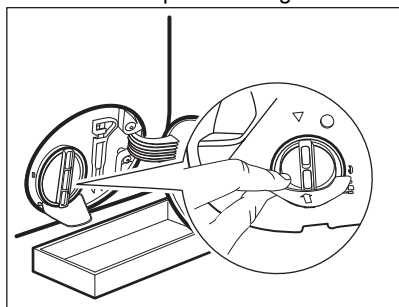

4. Ruotare il filtro di 180 gradi in senso anti-orario per aprirlo, senza rimuoverlo. Lasciare che l'acqua fuoriesca.

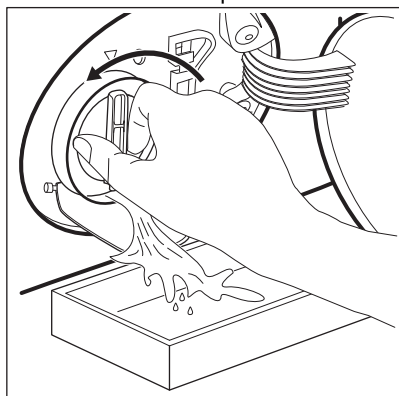

5. Quando la ciotola è piena di acqua, capovolgere il filtro e svuotare il contenitore.

6. Ripetere i passaggi 4 e 5 fino a che l'acqua non smette di fuoriuscire.
7. Ruotare il filtro in senso antiorario per estrarlo.

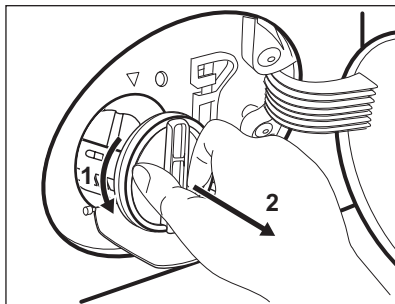

8. Se necessario, togliere la lanugine e gli oggetti dall'incasso del filtro.
9. Assicurarsi che la girante della pompa possa ruotare. Se non ruota, contattare il Centro Assistenza Autorizzato.

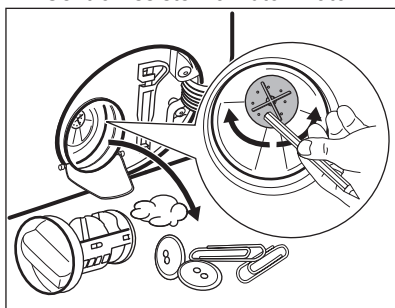

10. Pulire il filtro sotto al rubinetto dell'acqua.

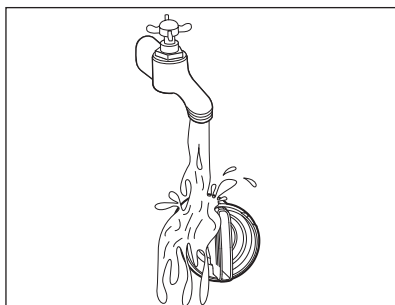

11. Ricollocare il filtro nelle guide speciali ruotandolo in senso orario. Accertarsi di chiudere correttamente il filtro per evitare perdite.

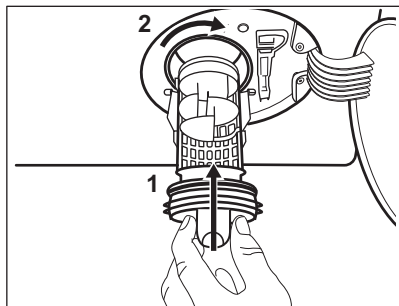

12. Chiudere il coperchio della pompa.

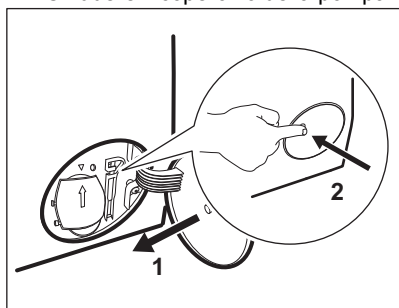

Quando si scarica l'acqua utilizzando la procedura di scarico di emergenza, è necessario attivare di nuovo il sistema di scarico:

- a. Versare 2 litri di acqua nella vaschetta del lavaggio principale del contenitore del detersivo.
- b. Avviare il programma per scaricare l'acqua.

15.10 Pulizia del tubo di carico e del filtro della valvola

Consigliamo di pulire i due filtri sul tubo di ingresso e la valvola due volte all'anno per rimuovere eventuali depositi accumulatisi nel corso del tempo. Procedere come descritto negli schemi seguenti per pulire i filtri:

1. Togliere il tubo di ingresso del rubinetto e pulire il filtro.

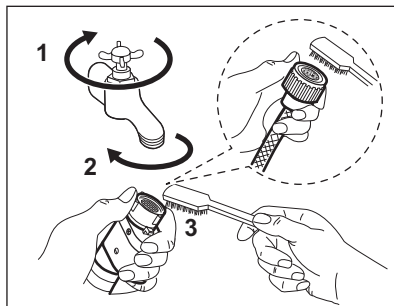

2. Togliere il tubo di ingresso dall'apparecchiatura allentato il dado dell'anello.

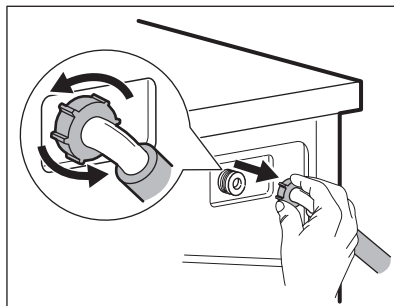

3. Pulire il filtro valvola sul retro dell'apparecchiatura con una spazzola.

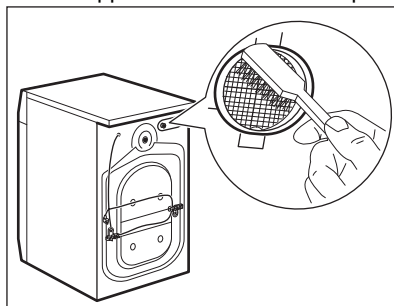

4. Quando viene ricollegato il tubo sul retro dell'apparecchiatura, ruotarlo verso sinistra o destra (non in posizione verticale), a seconda della posizione del rubinetto dell'acqua.

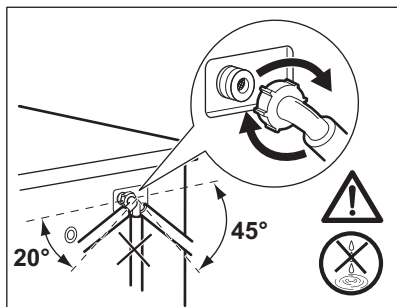

15.11 Scarico di emergenza

Qualora il dispositivo non scarichi acqua, eseguire la stessa procedura descritta nel paragrafo "Pulizia della pompa di scarico". Se necessario, pulire la pompa.

Quando si scarica l'acqua utilizzando la procedura di scarico di emergenza, è necessario attivare di nuovo il sistema di scarico:

1. Versare 2 litri d'acqua nello scomparto del lavaggio principale del contenitore del detersivo.
2. Avviare il programma per scaricare l'acqua.

15.12 Precauzioni antigelo

Se si installa l'apparecchiatura in un luogo in cui la temperatura può raggiungere valori intorno agli 0°C oppure scendere al di sotto di 0°C, togliere l'acqua residua dal tubo di carico dell'acqua e dalla pompa di scarico.

1. Scollegare la spina dalla presa di corrente.
2. Chiudere il rubinetto dell'acqua.
3. Sistemare le due estremità del tubo di carico in un contenitore e lasciare che l'acqua fluisca fuori dal tubo.
4. Svuotare la pompa di scarico. Fare riferimento alla procedura per lo scarico di emergenza.
5. Quando la pompa di scarico è vuota, rimontare il tubo di carico.

AVVERTENZA!

Accertarsi che la temperatura sia superiore a 0°C prima di utilizzare nuovamente l'apparecchiatura. Il produttore declina ogni responsabilità per danni causati da basse temperature.

16. RISOLUZIONE DEI PROBLEMI

AVVERTENZA!

Fare riferimento ai capitoli sulla sicurezza.

16.1 Codici di allarme e possibili guasti

L'apparecchiatura non si avvia o si blocca durante il funzionamento. Cercare dapprima di risolvere il problema (fare riferimento alla tabella).

AVVERTENZA!

Scollegare la spina dalla presa di corrente prima di eseguire qualsiasi controllo.

In alcuni casi il display visualizza un messaggio allarme e il pulsante

Avvio/Pausa  può lampeggiare continuamente:

Problema

Possibile soluzione

Controllare che il rubinetto di alimentazione dell'acqua sia aperto:

L'apparecchiatura non carica l'acqua in modo appropriato.

- Controllare che il rubinetto dell'acqua sia aperto.
- Controllare che la pressione dell'acqua di alimentazione non sia troppo bassa. Per ottenere informazioni a questo proposito, contattare l'ente erogatore locale.
- Controllare che il rubinetto dell'acqua non sia ostruito.
- Verificare che il tubo di carico non sia attorcigliato, danneggiato o piegato.
- Controllare che il collegamento del tubo di carico dell'acqua sia corretto.
- Assicurarsi che il filtro del tubo di carico e il filtro della valvola non siano ostruiti. Vedere il capitolo "Pulizia e cura".

Controllare che il filtro di scarico non sia ostruito.:

L'apparecchiatura non scarica l'acqua.

- Assicurarsi che lo scarico del lavello non sia ostruito.
- Assicurarsi che il tubo di scarico non sia attorcigliato o piegato.
- Assicurarsi che il filtro di scarico non sia ostruito. Se necessario, pulire il filtro. Vedere il capitolo "Pulizia e cura".
- Controllare che il raccordo del tubo di scarico sia corretto.
- Se si imposta un programma senza fase di scarico, impostare anche il programma di scarico. Se il programma di scarico non è disponibile nel quadrante del programma, può essere impostato tramite app.
- Se si imposta un'opzione che termina con acqua nella vasca, impostare anche il programma di scarico.

Controllare che l'oblò sia chiuso in modo adeguato:

L'oblò dell'apparecchiatura è aperto o non è chiuso correttamente.

- Assicurarsi che l'oblò sia chiuso correttamente.

Il programma proseguirà quando l'alimentazione elettrica è stabile:

L'alimentazione di rete è instabile.



- Attendere che si stabilizzi.

Se il display mostra altri codici di allarme, disattivarli e attivare l'apparecchiatura. Se il problema persiste, contattare il Centro Assistenza Autorizzato.

In caso di problemi di diverso genere con l'apparecchio consultare la tabella seguente per le possibili soluzioni.

Problema	Possibile soluzione
Il programma non si avvia.	<ul style="list-style-type: none">• Assicurarsi che la spina sia collegata alla presa elettrica.• Controllare che l'oblò dell'apparecchiatura sia chiuso.• Assicurarsi che il fusibile non sia danneggiato nella scatola fusibili.• Assicurarsi di aver premuto il tasto Avvio/Pausa • Se è stata impostata la partenza ritardata, annullare l'impostazione o attendere il termine del conto alla rovescia.• Disattivare la funzione Sicurezza bambini, se attiva.• Controllare la posizione della manopola sul programma selezionato.
L'apparecchiatura carica e scarica l'acqua immediatamente.	<ul style="list-style-type: none">• Assicurarsi che il tubo di scarico sia nella posizione corretta. Il tubo flessibile potrebbe essere posizionato troppo basso. Vedere il capitolo "Istruzioni di installazione".

Problema	Possibile soluzione
<p>La fase di centrifuga non si avvia o il ciclo di lavaggio dura più a lungo del normale.</p>	<ul style="list-style-type: none"> • Impostare il programma di centrifuga. Se il programma di scarico non è disponibile nel quadrante del programma, può essere impostato tramite app. • Assicurarsi che il filtro di scarico non sia ostruito. Se necessario, pulire il filtro. Vedere il capitolo "Pulizia e cura". • Sistemare i capi nella vasca manualmente e riavviare la fase di centrifuga. Questo problema può essere causato da problemi di bilanciamento.
<p>Presenza di acqua sul pavimento.</p>	<ul style="list-style-type: none"> • Assicurarsi che i giunti dei tubi dell'acqua siano serrati e che non vi siano perdite d'acqua. • Verificare che i tubi di carico e/o scarico dell'acqua non siano danneggiati. • Assicurarsi di utilizzare il detersivo corretto, nella quantità corretta.
<p>Non è possibile aprire l'oblò dell'apparecchiatura.</p>	<ul style="list-style-type: none"> • Verificare che non sia stato selezionato un programma di lavaggio che si conclude con l'acqua nella vasca. • Assicurarsi che il programma di lavaggio sia terminato. • Impostare il programma di scarico o di centrifuga se è presente dell'acqua nel cesto. Se il programma di centrifuga e scarico non è disponibile nel quadrante del programma, può essere impostato tramite app. • Assicurarsi che l'apparecchiatura sia alimentata dalla corrente elettrica. • Questo problema potrebbe essere causato da un guasto dell'apparecchiatura. Contattare il Centro Assistenza Autorizzato. Se è necessario aprire l'oblò, leggere attentamente la sezione "Apertura d'emergenza dell'oblò". • Controllare che Modalità Avvio remoto non sia attivata. Disattivarlo.
<p>Il messaggio "Impossibile connettersi alla rete Wi-Fi" compare a video.</p>	<ul style="list-style-type: none"> • Controllare il segnale wireless. • Controllare la rete e il router domestici. • Riavviare il router. • Contattare il fornitore del servizio wireless qualora dovessero esserci ulteriori problemi con la rete wireless.
<p>L'App non si collega all'apparecchiatura.</p>	<ul style="list-style-type: none"> • Controllare il segnale wireless. • Controllare se il dispositivo smart è collegato alla rete wireless. • Controllare la rete e il router domestici. • Riavviare il router. • Contattare l'assistenza tecnica del fornitore wireless qualora dovessero esserci problemi con la rete wireless. • L'apparecchiatura, il dispositivo smart o entrambi devono essere nuovamente configurati dato che è stato installato un router oppure è stata modificata la configurazione del router.
<p>Spesso non è possibile collegare l'App all'apparecchiatura.</p>	<ul style="list-style-type: none"> • Verificare che il segnale wireless raggiunga l'apparecchiatura. Provare a spostare il router domestico il più vicino possibile all'apparecchiatura; in alternativa, considerare l'eventualità di acquistare una prolunga per la copertura wireless. • Verificare che il segnale wireless non sia disturbato dal microonde. Spegnerlo il microonde. Evitare di usare il microonde e il controllo remoto contemporaneamente.

Problema	Possibile soluzione
Il display visualizza  . Tutti i pulsanti sono inattivi, eccetto il simbolo On/Off  .	<ul style="list-style-type: none"> L'apparecchiatura sta scaricando gli aggiornamenti disponibili. Attendere il completamento del processo di aggiornamento. Se si disattiva l'apparecchiatura durante un aggiornamento, questo si riavvierà quando l'apparecchiatura tornerà in funzione.
L'apparecchiatura emette un rumore anomalo e vibra.	<ul style="list-style-type: none"> Verificare che l'apparecchiatura sia livellata correttamente. Vedere il capitolo "Istruzioni di installazione". Assicurarsi che la confezione e/o i bulloni per il trasporto siano stati rimossi. Vedere il capitolo "Istruzioni di installazione". Aggiungere altro bucato nel cesto. Il carico potrebbe essere insufficiente.
La durata del programma aumenta o diminuisce durante l'esecuzione del programma.	<ul style="list-style-type: none"> SensiCare System consente di regolare la durata del programma a seconda del tipo e delle dimensioni del carico di bucato. Consultare la "Funzione di rilevamento del carico SensiCare System" nel capitolo "Utilizzo quotidiano".
I risultati del lavaggio non sono soddisfacenti.	<ul style="list-style-type: none"> Aumentare la quantità di detersivo o utilizzare un detersivo diverso. Utilizzare prodotti speciali per rimuovere le macchie più ostinate prima di lavare il bucato. Accertarsi di impostare la temperatura corretta. Ridurre il carico di bucato.
Troppa schiuma nel cesto durante il ciclo di lavaggio.	<ul style="list-style-type: none"> Ridurre la quantità di detersivo o il numero di pastiglie o di detergenti monodose.
Dopo il ciclo di lavaggio ci sono alcuni residui di detersivo del cassetto del detersivo.	<ul style="list-style-type: none"> Verificare che l'aletta si trovi nella posizione corretta (SU per detersivo in polvere - GIÙ per detersivo liquido). Verificare di aver utilizzato il cassetto del detersivo in linea con le indicazioni fornite nel presente manuale dell'utente.

Dopo il controllo, attivare l'apparecchiatura. Il programma riprende dal punto in cui era stato interrotto.

Se il problema dovesse ripresentarsi, contattare il Centro Assistenza Autorizzato.

Le informazioni necessarie per il Centro di Assistenza si trovano sulla targhetta dei dati.

16.2 Apertura d'emergenza della porta

In caso di un'interruzione di corrente o di un guasto all'apparecchiatura la porta rimane bloccato. Il programma di lavaggio prosegue una volta ripristinata la corrente. Se la porta resta bloccato in caso di guasto, è possibile aprirlo mediante la funzione di sblocco di emergenza.

Prima di aprire lo sportello:

ATTENZIONE!

Pericolo di scottature! Assicurarsi che la temperatura dell'acqua non sia troppo alta e la biancheria non sia calda. Se necessario, attendere l'abbassamento della temperatura.

ATTENZIONE!

Rischio di lesioni! Assicurarsi che il cesto non stia ruotando. Se necessario, attendere che il cesto smetta di girare.



Assicurarsi che il livello dell'acqua all'interno del cesto non sia elevato. Se necessario, eseguire uno scarico di emergenza, (fare riferimento alla sezione "Scarico di emergenza" nel capitolo "Pulizia e cura").

Per aprire lo sportello, procedere come segue:

1. Premere il tasto On/Off  per spegnere l'apparecchiatura.
2. Scollegare la spina di alimentazione dalla presa di corrente.
3. Aprire lo sportellino del filtro.
4. Tirare l'interruttore di sblocco di emergenza verso il basso una volta.

Tirarlo ancora verso il basso, tenerlo tirato e aprire l'oblò dell'apparecchiatura.

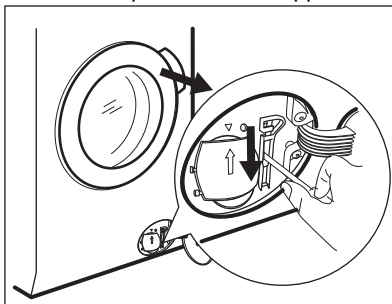

5. Estrarre la biancheria e poi chiudere lo sportello dell'apparecchiatura.
6. Chiudere lo sportellino del filtro.

17. VALORI DI CONSUMO

17.1 Commento



Il codice QR sull'etichetta energetica fornita con l'apparecchiatura riporta un link web alle informazioni correlate al funzionamento di questa apparecchiatura nella banca dati EPREL dell'UE. Conservare l'etichetta energetica come riferimento insieme al manuale d'uso e a tutti gli altri documenti forniti con questa apparecchiatura.

È possibile trovare le stesse informazioni anche in EPREL utilizzando il link <https://eprel.ec.europa.eu> e il nome del modello e il numero di prodotto che si trovano sulla targhetta dell'apparecchiatura.



I valori e la durata del programma possono variare a seconda delle diverse condizioni (ad es. temperatura ambiente, temperatura e pressione dell'acqua, dimensione del carico e tipo di biancheria, tensione di alimentazione) e anche se si modifica l'impostazione predefinita di un programma.

17.2 Conforme al regolamento UE 2019/2023 della Commissione

Programma Eco 40-60	kg	kWh	Litri	hh:mm	% 1)	°C	giri/min ²)
Pieno carico	10.0	0.335	72.0	03:58	53.00	25.0	1351
Mezzo carico	5.0	0.285	52.0	02:59	53.00	25.0	1351

Programma Eco 40-60	kg	kWh	Litri	hh:mm	% 1)	°C	giri/min ²⁾
1/4 di carico	2.5	0.185	35.0	02:10	54.00	25.0	1351

1) Umidità residua alla fine della fase di centrifuga. Maggiore è la velocità di centrifuga, maggiore è il rumore e minore è l'umidità residua.

2) Velocità massima di centrifugazione.

Consumo di potenza in diverse modalità

Spento (W)	Stand-by (W)	Partenza ritardata (W)	Standby in rete (W)
0.50	0.50	4.00	2.00 ¹⁾

La modalità Spento/Standby dura al massimo 15 minuti.

1) Il consumo energetico della funzione collegata è di circa 17,5 kWh all'anno. Per scollegare questa funzione, consultare il capitolo "Wi-fi - Impostazione della connettività".

17.3 Programmi comuni



Questi valori sono solo indicativi.

Programma	kg	kWh	Litri	hh:mm	% 1)	°C	giri/min ²⁾
Cotoni ³⁾ 90 °C	10.0	3.450	95.0	04:05	52.00	85.0	1400
Cotoni 60 °C	10.0	2.350	90.0	03:55	52.00	55.0	1400
Cotoni ⁴⁾ 20 °C	10.0	0.500	90.0	03:00	52.00	20.0	1400
Sintetici 40 °C	5.0	0.950	65.0	02:45	35.00	40.0	1200
Delicati ⁵⁾ 30 °C	2.0	0.350	55.0	01:05	35.00	30.0	1200
Lana 30 °C	3.0	0.500	80.0	01:15	30.00	30.0	1200

1) Umidità residua alla fine della fase di centrifuga. Maggiore è la velocità di centrifuga, maggiore è il rumore e minore è l'umidità residua.

2) Indicatore di riferimento della velocità di centrifuga.

3) Adatto per il lavaggio di tessuti molto sporchi.

4) Adatta per lavare cotone, tessuti sintetici e misti poco sporchi.

5) Svolge anche un ciclo di lavaggio rapido per il bucato leggermente sporco.



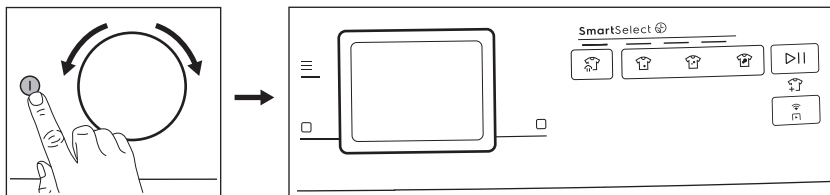

18. GUIDA RAPIDA



18.1 Uso quotidiano



- Collegare la spina alla presa di corrente.
- Aprire il rubinetto dell'acqua.
- Premere il tasto **On/Off**  per attivare l'apparecchiatura.
- Ruotare il selettore dei programmi sul programma desiderato.
- Impostare le opzioni desiderate toccando i tasti a sfioramento corrispondenti.



Lascia che la funzione SmartSelect  ti guidi per risparmiare energia e acqua. Le opzioni Ultralight  e Leggero  possono essere utilizzate la maggior parte del tempo. Usa Vapore Refresh , per evitare di lavare e rinfrescare i tuoi capi solo con il vapore.

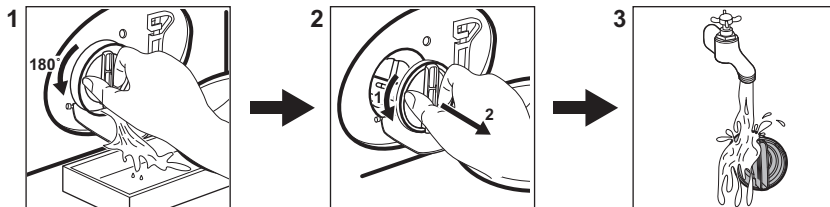

- Mettere il bucato nel cesto, un articolo alla volta, senza superare il carico massimo indicato. Chiudere l'oblò e assicurarsi che non vi sia della biancheria tra la guarnizione e l'oblò.
- Versare il detersivo e gli altri trattamenti nello scomparto adeguato del cassetto del detersivo.
- Per avviare il programma, toccare il tasto **Avvio/Pausa** .
- Si avvia l'apparecchiatura.
- Al termine del programma, togliere il bucato.
- Premere il tasto **On/Off**  per disattivare l'apparecchiatura.

18.2 Pulizia del filtro della pompa di scarico



Pulire il filtro a intervalli regolati, e in particolare modo se il codice allarme **E20** viene visualizzato sul display.

18.3 Programmi

Programmi	Carico	Descrizione del prodotto
Eco 40-60	10.0 kg	Ciclo a ridotto consumo energetico per il cotone. Riduce la temperatura e prolunga il tempo per ottenere buoni risultati di lavaggio.
UltraQuick 49min	8.0 kg	Capi in cotone e sintetici. Questo programma garantisce buone prestazioni di lavaggio in poco tempo. <div style="border: 1px solid black; padding: 5px; margin-top: 10px;"> <p> La durata standard del programma è stata sviluppata su un carico da 5 kg. Se lavi un carico più piccolo o più grande, il tempo di lavaggio diminuisce o aumenta automaticamente, garantendo risultati perfetti.</p> </div>
Cotoni	10.0 kg	Tessuti in cotone bianco e colorato. Ideale per sporco normale e intenso.
Sintetici	5.0 kg	Capi in tessuti sintetici o misti.
Delicati	2.0 kg	Tessuti delicati quali capi acrilici, in viscosa e poliestere.
Lana/Seta 	3.0 kg	Lana lavabile a macchina, lana lavabile a mano e indumenti delicati.
Rapido 20'	3.0 kg	Capi in cotone e sintetici leggermente sporchi o indossati una volta.
Capi Sportivi	5.0 kg	Abbigliamento sportivo, fibre sintetiche quali poliestere, miscele di poliestere/elastina, poliammide. Adatto per rimuovere sudore e sporco dai capi sportivi tecnici.
Jeans	4.0 kg	Indumenti in denim e capi in jersey.
Outdoor	2.0 kg ¹⁾ 1.0 kg ²⁾	Indumenti sportivi moderni per attività all'aperto.
Piumini	2.0 kg	Coperte sintetiche per letto singolo, indumenti imbottiti, piumini e giacche a vento.
Hygiene	10.0 kg	Capi in cotone bianco.. Questo programma rimuove oltre il 99,99% di batteri e virus. ³⁾ Garantisce inoltre una riduzione adeguata degli allergeni.
Seta	0.5 kg	Programma speciale per capi in seta e sintetici misti.
Piumoni	3.0 kg	Coperte sintetiche o imbottite con piuma e piumino, indumenti imbottiti, piumini.
Pulizia Macchina	-	Ciclo di manutenzione per la pulizia del cesto.
Centrifuga/Scarico	10.0 kg	Per centrifugare la biancheria e scaricare l'acqua nel cesto. Tutti i tessuti, a parte i capi in lana e i tessuti delicati.

Programmi	Carico	Descrizione del prodotto
Risciacquo	10.0 kg	Tutti i tessuti, eccetto lana e tessuti molto delicati. Programma di risciacquo e centrifuga.

1) Programma di lavaggio.

2) Programma di lavaggio e fase di impermeabilizzazione.

3) Testato per Staphylococcus aureus, Enterococcus faecium, Candida albicans, Pseudomonas aeruginosa e il batteriofago MS2 nei test esterni eseguiti da Swisstat Testmaterialien AG nel 2021 (verbale di prova n. 202120117).

Caricando l'apparecchiatura alla **capacità massima indicata per ogni programma** è

possibile ridurre il consumo di energia e di acqua.

Detersivi adatti ai programmi di lavaggio

Programma	Polvere universale ¹⁾	Liquido universale	Liquido per colorati	Delicati in lana	Speciale
Eco 40-60	▲	▲	▲	--	--
Cotoni	▲	▲	▲	--	--
Sintetici	▲	▲	▲	--	--
Delicati	--	--	--	▲	▲
Lana/Seta	--	--	--	▲	▲
Rapido 20'	--	▲	▲	--	--
Capi Sportivi	--	▲	▲	--	▲
Jeans	--	--	▲	▲	▲
Outdoor	--	--	--	▲	▲
Piumini	--	--	--	▲	▲
Hygiene	▲	▲	--	--	▲
Seta	--	--	--	▲	▲
Piumoni	--	--	--	▲	▲
Scarpe sportive	--	▲	▲	--	--
Peli Animali	▲	▲	▲	--	--
Baby	▲	▲	▲	--	--
Lino	--	▲	▲	--	--
Tende	--	▲	▲	--	--
Camicie	▲	▲	▲	--	--

1) A temperature superiori a 60 °C si consiglia l'uso di detersivo in polvere.

▲ = Consigliato

-- = Non consigliato

18.4 Tipo e quantità di detersivo.

- Usare solo detersivi e altri additivi adatti ai lavaggi in lavabiancheria: Per prima cosa, attenersi a queste regole generiche:

- detersivi in polvere (anche pastiglie e detersivi monodose) per tutti i tipi di tessuto, esclusi quelli delicati. Optare per i detersivi in polvere che contengono candeggina per i bianchi e per l'igienizzazione del bucato,
- detersivo liquido (anche detersivi monodose), preferibilmente per programmi di lavaggio a bassa temperatura (60 °C max.), per tutti i tipi di tessuto o per quelli speciali per la lana.

- Non mescolare tipi diversi di detersivi.
- Utilizzare meno detergente se:
 - si sta lavando un carico ridotto,
 - il bucato è poco sporco,
 - si forma molta schiuma durante il lavaggio.
- Quando si utilizzano pastiglie o capsule di detersivo, metterle sempre all'interno del cestello, non nel cassetto del detersivo e seguire le raccomandazioni del produttore.

Una quantità insufficiente di detersivo può causare:

- risultati di lavaggio insoddisfacenti,
- l'ingrigimento del carico di lavaggio,
- vestiti unti,
- muffa all'interno dell'apparecchiatura.

Una quantità eccessiva di detersivo può causare:

- formazione di schiuma,
- riduzione dell'effetto del lavaggio,
- risciacquo inadeguato,
- un maggiore impatto sull'ambiente.

18.5 Programma di pulizia periodica

La pulizia periodica aiuta a prolungare la durata dell'apparecchiatura.

Dopo ogni ciclo tenere lo sportello e il cassetto del detersivo aperti per far circolare l'aria e asciugare l'umidità all'interno dell'apparecchiatura.

Se l'apparecchiatura non viene utilizzata per un lungo periodo di tempo, chiudere il rubinetto dell'acqua e scollegarla dalla spina.

Programma indicativo di pulizia periodica:

Decalcificazione	Due volte l'anno
Lavaggio di manutenzione	Una volta al mese

Pulizia della guarnizione dell'oblò	Ogni due mesi
Pulizia del cesto	Ogni due mesi
Pulizia del cassetto del detersivo	Ogni due mesi
Pulizia del filtro della pompa di scarico	Due volte l'anno
Pulizia del tubo di carico e del filtro della valvola	Due volte l'anno

Esaminare a intervalli regolari il cesto al fine di controllare la presenza di calcare. Si consiglia di eseguire occasionalmente un ciclo con un fusto vuoto e un prodotto decalcificante.

Rimuovere gli oggetti estranei



Prima di avviare il ciclo, assicurarsi che tutte le tasche siano vuote e le parti sciolte siano legate.

Rimuovere eventuali oggetti estranei (come clip di metallo, bottoni, monete, ecc.) che si possono trovare nella guarnizione della porta, nei filtri e nel tamburo. Se necessario, contattare il Centro di Assistenza Autorizzato.

Guarnizione della porta

L'apparecchiatura è progettata con un sistema di scarico autopulente che permette alle leggere fibre di lanugine che cadono dai vestiti di essere scaricate con l'acqua. Esaminare regolarmente la guarnizione e, se necessario, pulirla come descritto negli schemi seguenti. Monete, bottoni e altri piccoli oggetti possono essere recuperati alla fine del ciclo.

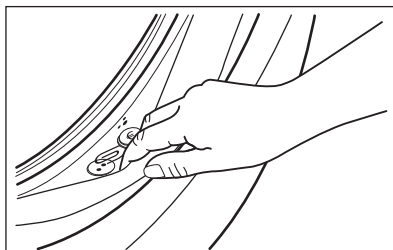

Pulirla se necessario con un detergente in crema a base di ammoniaca senza graffiare la superficie della guarnizione.

Se necessario, togliere la lanugine e gli oggetti dall'incasso del filtro.

18.6 Connessione apparecchiatura Wi-Fi

Attivazione del Wi-Fi



Come impostazione predefinita di fabbrica la funzione Wi-Fi è disattivata.

Toccare il tasto On/Off per alcuni secondi per attivare l'apparecchiatura.

Per collegare l'apparecchiatura a una rete Wi-Fi, tenere premuto il tasto Modalità Avvio remoto per 5 secondi. È anche possibile abilitare il Wi-Fi dal menu delle impostazioni.

Durante questa fase il display mostra l'icona Wi-Fi e il messaggio **"Avvio in corso..."**. Dopo un po' di tempo vengono visualizzati il messaggio **Pronto per la connessione** e l'icona .

Collegamento dell'apparecchiatura



Prima di procedere con i passaggi successivi, assicurarsi che App sia stato scaricato e configurato e che lo smart device sia connesso alla rete domestica. Fare riferimento al paragrafo "Installazione e configurazione dell'App".

Aprire App dal dispositivo smart e seguire le istruzioni visualizzate per aggiungere l'apparecchiatura.

Durante la fase di associazione App potrebbe reindirizzare alle impostazioni Wi-Fi dello smart device per selezionare la rete

domestica e richiede l'immissione della password Wi-Fi per collegare l'apparecchiatura.

Dopo la fase **In collegamento...**, se conclusa con successo, viene visualizzato il messaggio **"Connessione riuscita"**. In caso contrario viene visualizzato il messaggio **"Impossibile connettersi"**.

Una volta connesso, toccando il tasto Modalità Avvio remoto On gli utenti potranno avviare i cicli in remoto su App.

Connessione automatica alla rete registrata

Una volta che l'apparecchiatura è stata configurata e registrata correttamente nella rete domestica, ogni volta che viene accesa, tenterà di connettersi automaticamente alla rete. Non verrà emesso alcun suono quando la connessione Wi-Fi è riuscita.

Connessione a una rete diversa (Riapertura dell'access point)

Ogni volta che l'utente tiene premuto il tasto Modalità Avvio remoto per 5 secondi, l'access point viene aperto e trasmesso. Le nuove credenziali di rete ricevute a questo punto sovrascriveranno le credenziali salvate in precedenza e l'apparecchiatura si conatterà quindi alla nuova rete Wi-Fi.

Fare riferimento alla sezione "Collegamento dell'apparecchiatura" per eseguire il collegamento.

Spegnimento del Wi-Fi

Se l'utente decide di non collegare più l'apparecchiatura al Wi-Fi, può tenere premuto il tasto Modalità Avvio remoto per 10 secondi e l'apparecchiatura si resetterà e si spegnerà. È anche possibile disabilitare il Wi-Fi dal menu delle impostazioni.

Dopo aver confermato il ripristino, il display visualizza il messaggio **"La rete è stata reimpostata"** e il Wi-Fi è disattivato.

19. CONSIDERAZIONI SULL'AMBIENTE

Riciclare i materiali con il simbolo . Buttare l'imballaggio negli appositi contenitori per il riciclaggio. Aiutare a proteggere l'ambiente e

la salute umana e a riciclare rifiuti derivanti da apparecchiature elettriche ed elettroniche. Non smaltire le apparecchiature che riportano

il simbolo  insieme ai normali rifiuti domestici. Portare il prodotto al punto di

riciclaggio più vicino o contattare il comune di residenza.

electrolux.com

157096940-A-072025



CE