



Electrolux



electrolux.com/register



EOF4P46X
EOF6P46X
KOFDP76X

INSTALLAZIONE

(*mm)

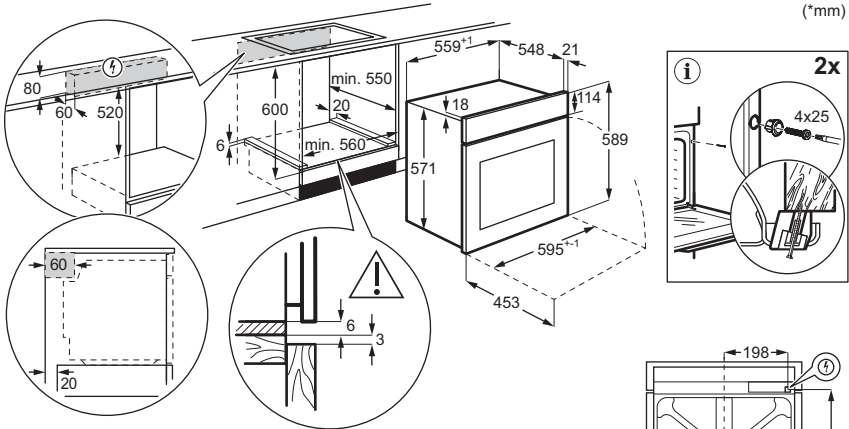

YouTube www.youtube.com/electrolux
www.youtube.com/aeg

How to install your AEG/Electrolux
 Oven with Hob - Built Under installation

(*mm)

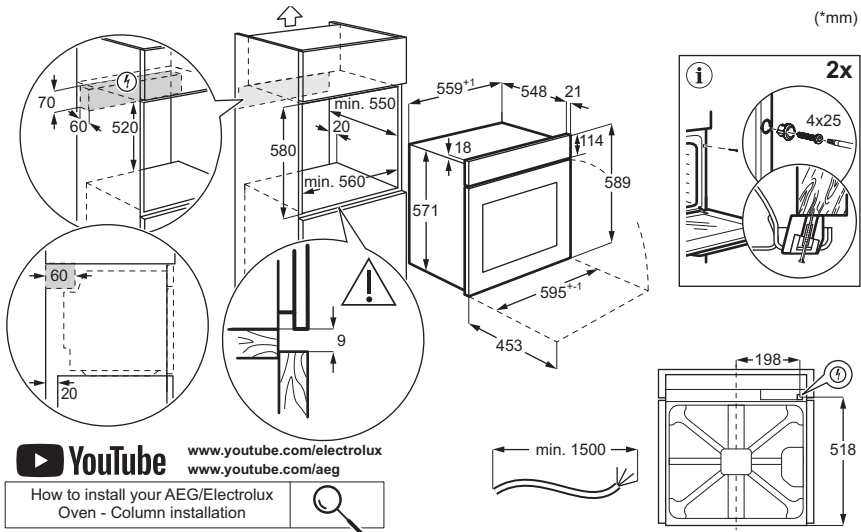

YouTube www.youtube.com/electrolux
www.youtube.com/aeg

How to install your AEG/Electrolux
 Oven - Column installation

1. INFORMAZIONI PER LA SICUREZZA.....	3
2. ISTRUZIONI DI SICUREZZA.....	5
3. DESCRIZIONE DEL PRODOTTO.....	7
4. PRIMA DI UTILIZZARE	
L'APPARECCHIATURA PER LA PRIMA	
VOLTA.....	8

5. USO QUOTIDIANO.....	8
6. CONSIGLI E SUGGERIMENTI.....	12
7. CURA E PULIZIA.....	13
8. RISOLUZIONE DEI PROBLEMI.....	15
9. EFFICIENZA ENERGETICA.....	16
10. CONSIDERAZIONI SULL'AMBIENTE... 17	

1. ⚠️ INFORMAZIONI PER LA SICUREZZA

Leggere attentamente le istruzioni fornite prima di installare e utilizzare l'apparecchiatura. I produttori non sono responsabili di eventuali lesioni o danni derivanti da un'installazione o un uso scorretti. Conservare sempre le istruzioni in un luogo sicuro e accessibile per poterle consultare in futuro.

1.1 Sicurezza di bambini e persone vulnerabili

- Quest'apparecchiatura può essere usata da bambini a partire da 8 anni di età e da adulti con capacità fisiche, sensoriali o mentali limitate o con scarsa esperienza e conoscenza sull'uso dell'apparecchiatura, solamente se sorvegliati o se istruiti relativamente all'utilizzo in sicurezza dell'apparecchiatura e se hanno compreso i rischi coinvolti. I bambini che hanno meno di 8 anni e le persone con disabilità diffuse e complesse vanno

tenuti lontani dall'elettrodomestico, a meno che non vi sia una supervisione continua.

- Sorvegliare i bambini per assicurarsi che non giochino con l'apparecchiatura.
- Tenere l'imballaggio lontano dalla portata dei bambini e smaltirlo correttamente.
- **AVVERTENZA:** L'elettrodomestico e le parti accessibili si riscaldano molto durante l'uso. Tenere lontani bambini e animali domestici durante l'uso e il raffreddamento.
- Attivare il dispositivo di sicurezza per bambini, se disponibile.
- I bambini non devono pulire o effettuare la manutenzione dell'apparecchiatura senza supervisione.

1.2 Avvertenze di sicurezza generali

- L'apparecchiatura è destinata solo alla cottura.

- Quest'apparecchiatura è progettata per un uso domestico singolo in un ambiente interno.
- Quest'apparecchiatura può essere utilizzata in uffici, camere d'albergo, camere di bed & breakfast, alloggi in agriturismi e altre sistemazioni simili in cui tale utilizzo non superi i livelli di utilizzo domestico medio.
- Non utilizzare l'apparecchiatura prima di installarla nella struttura a incasso.
- Prima di ogni operazione di manutenzione, scollegare l'apparecchiatura dall'alimentazione elettrica.
- Se il cavo di alimentazione è danneggiato, deve essere sostituito dal produttore, da un centro di assistenza tecnica autorizzato o da una persona qualificata per evitare situazioni di pericolo elettrico.
- **AVVERTENZA:** Assicurarsi che l'elettrodomestico sia spento prima di sostituire la lampadina per evitare la possibilità di scosse elettriche.
- **AVVERTENZA:** L'elettrodomestico e le parti accessibili si riscaldano molto durante l'uso. Prestare attenzione a non toccare le resistenze o la superficie della cavità dell'apparecchiatura.
- Utilizzare sempre guanti da forno per rimuovere o inserire accessori o pirofile.
- Per rimuovere i supporti del ripiano, tirare prima la parte anteriore del supporto del ripiano e poi l'estremità posteriore lontano dalle pareti laterali. Installare i supporti ripiani seguendo al contrario la procedura indicata.
- Non utilizzare vaporelle per pulire l'elettrodomestico.
- Non utilizzare detergenti abrasivi o raschietti di metallo per pulire il vetro dello sportello per non rigare la superficie e causare la rottura del vetro.
- Prima della pulizia per pirolisi rimuovere gli accessori e i depositi/le fuoriuscite eccessivi dalla cavità dell'apparecchiatura.

2. ISTRUZIONI DI SICUREZZA

2.1 Installation

AVVERTENZA!

L'installazione dell'apparecchiatura deve essere eseguita da personale qualificato.

- Rimuovere tutti i materiali di imballaggio.
- Non installare o utilizzare l'apparecchiatura se è danneggiata.
- Seguire le istruzioni di installazione disponibili sul nostro sito web.
- Prestare attenzione quando si sposta l'apparecchiatura, poiché è pesante. Utilizzare guanti di sicurezza e calzature adeguate.
- Non tirare l'apparecchiatura per la maniglia.
- Installare l'apparecchiatura in un luogo sicuro e adeguato che soddisfi i requisiti di installazione.
- È necessario rispettare la distanza minima dalle altre apparecchiature.
- Prima di montare l'apparecchiatura, assicurarsi che sia in piano e che la porta si apra senza limitazioni.
- L'apparecchiatura è dotata di un sistema di raffreddamento elettrico. Quest'ultimo funziona a corrente elettrica.

2.2 Collegamento elettrico

AVVERTENZA!

Rischio di incendio e scossa elettrica.

- Tutti i collegamenti elettrici devono essere realizzati da un elettricista qualificato.
- Assicurarsi che i parametri sulla targhetta siano compatibili con i valori nominali dell'alimentazione della rete elettrica.
- L'apparecchiatura deve essere collegata a terra. Utilizzare sempre una presa con contatto di protezione correttamente installata.
- Non utilizzare prese multiple e prolunghe.
- Evitare di danneggiare la spina e il cavo di alimentazione. Se è necessaria la sostituzione, questa deve essere effettuata dal nostro Centro di assistenza tecnica autorizzato.
- Non lasciare che i cavi di alimentazione tocchino o si avvicinino allo sportello dell'apparecchiatura o alla nicchia sottostante, soprattutto quando è in funzione o lo sportello è caldo.

- La protezione contro gli urti delle parti sotto tensione e isolate deve essere fissata saldamente e non deve essere rimovibile senza attrezzi.
- Inserire la spina di alimentazione nella presa solo al termine del processo di installazione. Assicurarsi di accedere alla spina dopo l'installazione.
- Se la presa di alimentazione è allentata, non collegare la spina.
- Non scollegare l'apparecchiatura tirando il cavo di alimentazione. Staccare sempre la spina di alimentazione.
- Utilizzare esclusivamente dispositivi di isolamento appropriati: interruttori automatici, fusibili (quelli a vite devono essere rimossi dal portafusibili), salvavita con messa a terra e contattori.
- L'impianto elettrico deve essere dotato di un dispositivo di isolamento che scollega l'apparecchiatura dalla rete elettrica a tutti i poli, con una larghezza di apertura dei contatti di almeno 3 mm.
- Chiudere completamente la porta dell'apparecchiatura prima di collegare la spina alla presa elettrica.
- La dotazione standard dell'apparecchiatura al momento della fornitura prevede una spina e un cavo di rete.

Tipi di cavi disponibili per l'installazione o la sostituzione per l'Europa:

H07 RN-F, H05 RN-F, H05 RRF, H05 VV-F, H05 V2V2-F (T90), H05 BB-F

Per la sezione del cavo, fare riferimento alla potenza totale sulla targhetta dei dati. È anche possibile consultare la tabella:

Potenza totale (W)	Sezione del cavo (mm ²)
max 1,380	3x0.75
max 2,300	3x1
max 3,680	3x1.5

Il cavo di terra (cavo verde/giallo) deve essere 2 cm più lungo rispetto al cavo di fase marone e a quello neutro blu.

2.3 Utilizzo

AVVERTENZA!

Rischio di lesioni, ustioni, scosse elettriche o esplosioni.

- Non modificare le specifiche tecniche dell'apparecchiatura.
- Assicurarsi che le aperture di ventilazione non siano ostruite.
- Non lasciare l'elettrodomestico incustodito durante il funzionamento.
- Spegnerne l'elettrodomestico dopo ogni utilizzo.
- Prestare attenzione quando si apre lo sportello dell'apparecchiatura durante il funzionamento, poiché potrebbero fuoriuscire aria calda e miscele infiammabili provenienti dagli ingredienti alcolici.
- Non accendere l'apparecchiatura con le mani bagnate o quando è a contatto con l'acqua.
- Non esercitare pressione sullo sportello aperto.
- Non utilizzare l'elettrodomestico come superficie di lavoro o come superficie di deposito.
- Tenere lontane scintille e fiamme libere dall'apparecchiatura quando lo sportello è aperto.
- Utilizzare esclusivamente barattoli e contenitori in vetro approvati per le marmellate/conserven.
- Non posizionare prodotti infiammabili vicino all'apparecchiatura.

AVVERTENZA!

Vi è il rischio di danneggiare l'apparecchiatura.

- Per evitare danni o lo scolorimento dello smalto:
 - Non posizionare oggetti da forno o altri oggetti direttamente sul fondo della cavità.
 - Non posizionare il foglio di alluminio direttamente sul fondo della cavità.
 - Non versare acqua direttamente all'interno dell'elettrodomestico caldo.
 - Non lasciare piatti e alimenti umidi nell'apparecchiatura dopo la cottura.
 - Prestare attenzione durante la rimozione o l'installazione degli accessori.

- Lo scolorimento dello smalto o dell'acciaio inossidabile non influisce sulle prestazioni dell'apparecchiatura.
- Si consiglia di utilizzare una teglia profonda per torte umide, poiché i succhi di frutta potrebbero causare macchie permanenti.
- Eseguire sempre la cottura con lo sportello dell'apparecchiatura chiuso.
- Se l'apparecchiatura è installata dietro un pannello di un mobile, non chiudere il pannello durante l'uso o fino a quando l'apparecchiatura non si è completamente raffreddata, al fine di evitare danni causati dal riscaldare e dall'umidità.
- Informazioni relative alla lampadina (o lampadine) all'interno di questo prodotto e alle lampadine di ricambio vendute separatamente: queste lampadine sono progettate per resistere a condizioni fisiche estreme negli elettrodomestici, come temperatura, vibrazioni, umidità o sono destinate a segnalare informazioni sullo stato operativo dell'elettrodomestico. Non sono destinate all'uso in altre applicazioni e non sono idonee per l'illuminazione di ambienti domestici.
- Questo prodotto contiene una sorgente luminosa di classe di efficienza energetica G.
- Servirsi unicamente di lampadine con le stesse specifiche tecniche.
- Per far riparare l'apparecchiatura, rivolgersi a un Centro di Assistenza Autorizzato. Utilizzare solo ricambi originali.

2.4 Cura e pulizia

AVVERTENZA!

Rischio di lesioni, di incendio o di danni all'apparecchiatura.

- Prima di eseguire la manutenzione, disattivare l'apparecchiatura e scollegarla dalla rete elettrica.
- Assicurarsi che l'apparecchiatura sia fredda per evitare la rottura del vetro. In caso di danni ai pannelli di vetro della porta, contattare il centro di assistenza tecnica autorizzato per la sostituzione.
- Prestare attenzione durante la rimozione dello sportello dall'apparecchiatura: pesa.
- Pulire e asciugare l'apparecchiatura, la sua cavità e gli accessori dopo ogni utilizzo per evitare la condensa di vapore, la corrosione e il deterioramento della superficie.

- Utilizzare un panno in microfibra, acqua tiepida e detersivi neutri per la pulizia dell'apparecchiatura e degli accessori. Non utilizzare prodotti abrasivi, spugne, solventi, oggetti con bordi taglienti o metallici.
- Seguire le istruzioni di sicurezza sulla confezione quando si utilizza uno spray per forno.

Pulizia per pirolisi

- Leggere tutte le istruzioni relative alla pulizia per pirolisi
- Prima di eseguire la pulizia per pirolisi e il preriscaldamento iniziale, rimuovere dalla cavità del forno:
 - eventuali residui di cibo in eccesso, perdite di olio o grasso/versamenti
 - eventuali oggetti rimovibili (compresi ripiani, guide laterali, ecc., forniti con l'apparecchiatura), in particolare pentole antiaderenti, gastronorm, lamiera dolci, utensili antiaderenti, ecc.
- Mantenere i bambini lontani durante la pulizia per pirolisi, poiché l'apparecchiatura diventa molto calda e rilascia aria calda dalle prese d'aria anteriori.
- La pulizia per pirolisi rilascia fumi dai residui di cottura e dai materiali da costruzione. Assicurarsi di una buona ventilazione durante e dopo il preriscaldamento iniziale e la pulizia per pirolisi.

- Non versare o applicare acqua sulla porta del forno durante e dopo la pulizia per pirolisi per evitare di danneggiare i pannelli in vetro.
- I fumi provenienti dai forni pirolitici/residui di cottura non sono nocivi per gli esseri umani, compresi bambini e , né per le persone affette da patologie.
- Tenere gli animali domestici lontani dall'apparecchiatura durante e dopo la fase di pulizia per pirolisi e il preriscaldamento iniziale. I piccoli animali domestici (soprattutto uccelli e rettili) possono essere altamente sensibili alle variazioni di temperatura e ai fumi emessi.
- Le superfici antiaderenti di pentole, padelle, teglie e utensili possono essere danneggiate dalla pulizia per pirolisi ad alta temperatura e possono rilasciare fumi nocivi a basso livello.

2.5 Smaltimento

⚠ AVVERTENZA!

Rischio di lesioni o soffocamento.

- Contattare le autorità locali per ricevere informazioni su come smaltire correttamente l'apparecchiatura.
- Disconnettere l'apparecchiatura dall'alimentazione di rete, quindi tagliare e smaltire il cavo elettrico.

3. DESCRIZIONE DEL PRODOTTO

3.1 Panoramica generale

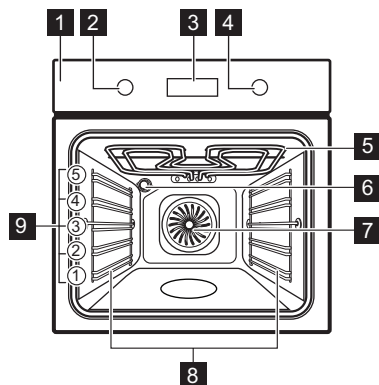

1 Pannello dei comandi

- 2 Manopola di regolazione delle funzioni cottura
- 3 Display
- 4 Manopola di regolazione
- 5 Resistenza
- 6 Lampadina
- 7 Ventola
- 8 Supporto ripiano, rimovibile
- 9 Posizioni ripiano



3.2 Pannello dei comandi









Premere per impostare le funzioni del timer.







Tenere premuto per impostare la funzione: Riscaldamento rapido.

	Premere per accendere e spegnere la luce dell'apparecchiatura.
	Tenere premuto per impostare il Blocco tasti.
OK	Premere per confermare la selezione.

Spie display

	L'apparecchiatura è bloccata.
	Sottomenu: Cottura guidata.
	Sottomenu: Pulizia.
	Sottomenu: Impostazioni
	Riscaldamento rapido è attivato.
	Contaminuti è attivato.

	Tempo di cottura è attivato.
	Ora partenza ritardata è attivato.
	Timer è attivato.
	Barra di avanzamento: indica visivamente quando l'apparecchiatura raggiunge la temperatura impostata o quando il tempo di cottura termina.

Per accendere l'apparecchiatura:

1. Premere le manopole. Le manopole fuoriescono dalla sede (solo modelli selezionati).
2. Ruotare la manopola delle funzioni cottura per selezionare una funzione.
3. Ruotare la manopola di controllo per regolare le impostazioni.

Per spegnere l'apparecchiatura: ruotare la manopola delle funzioni cottura fino a portarla in posizione off 0.

4. PRIMA DI UTILIZZARE L'APPARECCHIATURA PER LA PRIMA VOLTA



4.1 Impostazione del tempo

Dopo il primo collegamento alla corrente, attendere fino a che sul display non compare: "00:00" o "12:00" (a seconda del modello).

1. Ruotare la manopola di regolazione per impostare l'ora.
2. Premere OK.



4.2 Preriscaldamento iniziale e pulizia



1. Preriscaldare l'apparecchiatura vuota per eliminare eventuali odori. Aerare bene l'ambiente.

2. Rimuovere tutti gli accessori e i supporti per ripiani.
3. Impostare ogni funzione alla temperatura massima e lasciare che l'apparecchiatura funzioni per durate specificate:  1 h,  15 min. Fare riferimento a Uso quotidiano.
4. Spegnere l'apparecchiatura e lasciarla raffreddare.
5. Pulire con un panno in microfibra, acqua tiepida e un detersivo delicato. Sostituire accessori e supporti per i ripiani.

5. USO QUOTIDIANO

5.1 Funzioni cottura

	Cottura ventilata: Cottura omogenea, tenerezza, essiccazione
	Cottura convenzionale: Cottura tradizionale

	Cibi congelati: Patatine fritte, spicchi di patate, involtini primavera
	Funzione Pizza: Preparare la pizza
	Resistenza inferiore: Cuocere dolci

 **Scongelamento:** Scongelamento

 **Cottura ventilata umida:** Cottura al forno

 **Grill:** Tostatura, cottura al grill

 **Doppio grill ventilato:** Arrostire carne, rosolare

La lampada potrebbe spegnersi automaticamente a una temperatura inferiore a 80°C durante alcune funzioni del forno.

5.2 Impostazione: Funzioni cottura

1. Ruotare la manopola delle funzioni di riscaldamento per selezionare una funzione di riscaldamento.
2. Ruotare la manopola di regolazione della temperatura per impostare la temperatura.

 Riscaldamento rapido - tenere premuto per ridurre il tempo di cottura. È disponibile per alcune funzioni cottura. La ventola può accendersi automaticamente.

5.3 Timer

1. Ruotare le manopole per selezionare la funzione cottura e impostare la temperatura, se necessario.
2. Premere  finché il display non mostra una funzione timer desiderata:

 **Contaminuti:** Impostare un conto alla rovescia. Allo scadere del timer, viene emesso un segnale acustico.

 **Tempo di cottura:** Impostare un conto alla rovescia. Quando il timer termina, il segnale suona e la cottura si ferma.

 **Ora partenza ritardata:** Per posticipare l'inizio e/o la fine della cottura.

3. Ruotare la manopola di regolazione per impostare l'ora.
4. Premere **OK**.
5. Allo scadere del tempo, premere **OK** e ruotare le manopole in posizione off, se necessario.

5.4 Accesso: Menu

Aprire il Menu per accedere ai piatti con Cottura guidata e alle impostazioni.

1. Ruotare la manopola per le funzioni cottura su .



Sul display viene visualizzato , , .

2. Ruotare la manopola di controllo e selezionare l'icona per accedere al sottomenu. Premere: **OK**.



5.5 Impostazione: Cottura guidata



Cottura guidata il sottomenu consiste in programmi aggiuntivi progettati per piatti dedicati. I programmi iniziano con un'impostazione idonea. È possibile regolare il tempo e la temperatura durante la cottura.



1. Ruotare la manopola per le funzioni cottura su .
2. Ruotare la manopola di controllo per selezionare . Premere **OK**.
3. Ruotare la manopola di controllo per selezionare un piatto (P1 - P...). Premere **OK**.
4. Ruotare la manopola di controllo per regolare il peso. L'opzione è disponibile per i piatti selezionati. Premere **OK**.
5. Posizionare all'interno dell'apparecchiatura. Premere **OK**.
6. Al termine della funzione, controllare se il cibo è pronto. Prolungare il tempo di cottura, se necessario.

























Sottomenu: Cottura guidata

Legenda	
	Regolazione del peso disponibile.
	Preriscaldare l'apparecchiatura prima di iniziare la cottura.
	Livello del ripiano. Fare riferimento a Descrizione del prodotto.

Sul display viene visualizzato **P** e il **numero** del piatto, che è possibile controllare nella tabella.

P1	Roast beef, al sangue	 2; lamiera dolci 1 - 1.5 kg; 4 - 5 cm spesso
P2	Roast beef, cottura media	Friggere la carne per alcuni minuti in una padella calda. Inserire nell'apparecchiatura.
P3	Roast beef, ben cotto	

P4	Bistecca, media cottura 180 - 220 g per pezzo; 3 cm spessa   3; pirofila per arrosto su ripiano a filo Friggere la carne per alcuni minuti in una padella calda. Inserire nell'apparecchiatura.
P5	Arrosto di manzo / brasato (costoletta, scamone, fesa) 1,5 - 2 kg   2; pirofila per arrosto su ripiano a filo Friggere la carne per alcuni minuti in una padella calda. Aggiungere liquido. Inserire nell'apparecchiatura.
P6	Roast beef, al sangue ¹⁾   2; lamiera dolci 1 - 1,5 kg; 4 - 5 cm
P7	Roast beef, cottura media ¹⁾ spesso Friggere la carne per alcuni minuti in una padella calda. Inserire nell'apparecchiatura.
P8	Roast beef, ben cotto ¹⁾ nell'apparecchiatura.
P9	Filetto di manzo, al sangue ¹⁾   2; lamiera dolci 0,5 - 1,5 kg; 5 - 6 cm
P10	Filetto di manzo, cottura media ¹⁾ spesso Friggere la carne per alcuni minuti in una padella calda. Inserire nell'apparecchiatura.
P11	Filetto di manzo, ben cotto ¹⁾ nell'apparecchiatura.
P12	Arrosto di vitello (ad es. spalla)   2; pirofila per arrosto su ripiano a filo , 0,8 - 1,5 kg; 4 cm spesso Aggiungere liquido. Arrosto coperto.
P13	Collo o spalla di maiale arrosto , 1,5 - 2 kg   2; pirofila per arrosto su ripiano a filo Girare la carne a metà cottura.
P14	Maiale sfilacciato ¹⁾ , 1,5 - 2 kg   2; lamiera dolci Girare la carne a metà cottura per ottenere una doratura uniforme.
P15	Lonza di maiale , 1 - 1,5 kg; 5 - 6 cm spessa   2; pirofila per arrosto su ripiano a filo

P16	Costolette di maiale , 2 - 3 kg; uso a crudo, spessore 2 - 3 cm   3; leccarda Aggiungere il liquido per coprire il fondo di un piatto. Girare la carne a metà cottura.
P17	Coscia di agnello con osso , spessore 1,5 - 2 kg; 7 - 9 cm   2; pirofila per arrosto su lamiera dolci Aggiungere liquido. Girare la carne a metà cottura.
P18	Pollo intero , 1 - 1,5 kg; fresco   2; sfornato su lamiera dolci Girare il pollo a metà cottura per ottenere una doratura uniforme.
P19	Mezzo pollo , 0,5 - 0,8 kg   3; lamiera dolci
P20	Petto di pollo , 180 - 200 g a pezzo   2; sfornato su ripiano a filo Friggere la carne per alcuni minuti in una padella calda.
P21	Cosce di pollo, fresche   3; lamiera dolci Se le cosce di pollo sono state marinate prima, impostare la temperatura più bassa e cuocerle più a lungo.
P22	Anatra, intera , 2 - 3 kg   2; pirofila per arrosto su ripiano a filo Sistemare la carne sulla teglia. Girare l'anatra a metà cottura.
P23	Oca, intera 4 - 5 kg   2; teglia profonda Sistemare la carne su una teglia da forno profonda. Girare l'oca a metà cottura.
P24	Polpettone 1 kg   2; ripiano a filo
P25	Pesce intero, grigliato , 0,5 - 1 kg a pesce   2; lamiera dolci Farcire il pesce con burro, spezie ed erbe.
P26	Filetto di pesce   3; sfornato su ripiano a filo
P27	Cheesecake   2; Ø 28 cm tortiera apribile su ripiano a filo

P28	Torta di mele ☐ 3; lamiera dolci
P29	Crostata di mele ☐ 2; tortiera su ripiano a filo
P30	Crostata di mele americana ☐ 1; Ø 22 cm tortiera su ripiano a filo
P31	Brownies , 2 kg di pasta ☐ 3; leccarda
P32	Muffin ☐ 3; vassoio muffin su ripiano a filo
P33	Torta di pane ☐ 2; leccarda su ripiano a filo
P34	Patate al forno 1 kg ☐ 2; lamiera dolci Utilizzare patate intere con la buccia.
P35	Patate a spicchi 1 kg ☐ 3; lamiera dolci rivestita con carta forno Tagliare le patate a pezzi.
P36	Verdure miste grigliate 1 - 1,5 kg ☐ 3; lamiera dolci rivestita con carta forno Tagliare le verdure a pezzi.
P37	Crocchette (surgelate) 0,5 kg ☐ 3; lamiera dolci
P38	Patatine, surgelate 0,75 kg ☐ 3; lamiera dolci
P39	Lasagna di carne/verdure con fogli di pasta secca 1 - 1,5 kg ☐ 2; sfornato su ripiano a filo
P40	Patate gratinate (patate crude) 1 - 1,5 kg ☐ 1; sfornato su ripiano a filo Ruotare il piatto a metà del tempo di cottura.
P41	Pizza fresca, sottile ☐ 2; lamiera dolci rivestita con carta da forno
P42	Pizza fresca, spessa ☐ 2; lamiera dolci rivestita con carta da forno
P43	Quiche ☐ 2; teglia da forno su ripiano a filo

Baguette / ciabatta / pane bianco, 0,8 kg
☐ 2; **lamiera dolci** rivestita con carta da forno
Più tempo necessario per il pane bianco.

Pane integrale / segale / nero 1 kg
☐ 2; **lamiera dolci** rivestita con carta da forno / leccarda su **ripiano a filo**

1) Cottura a bassa temperatura.

5.6 Modifica: Impostazioni

1. Ruotare la manopola delle funzioni di calore su ☐.
2. Ruotare la manopola di controllo per selezionare . Premere OK.
3. Ruotare la manopola di regolazione per selezionare l'impostazione. Premere OK.
4. Ruotare la manopola di controllo per regolare il valore. Premere OK.
5. Ruotare la manopola per le funzioni cottura sulla posizione off per uscire da Menu.

Sottomenu: Impostazioni

	Impostazione	Valore
01	Imposta ora	Cambiare
02	Luminosità	1 - 5
03	Volume toni	1 - Bip, 2 - Clic, 3 - Suono off
04	Volume acustico	1 - 4
05	Timer	Acceso / Spento
06	Luce cappa	Acceso / Spento
07	Riscaldamento rapido	Acceso / Spento
08	Promemoria Pulizia	Acceso / Spento
09	Modalità demo	Codice di attivazione: 2468
10	Versione software	Controllare
11	Ripristino impostazioni iniziali di fabbrica	Sì / No

5.7 Blocco tasti

Questa funzione impedisce una modifica accidentale della funzione dell'apparecchiatura.

Quando viene attivata mentre l'apparecchiatura è in uso, blocca il pannello dei comandi, assicurando che le attuali impostazioni di cottura continuino ininterrottamente.

Quando viene attivata mentre l'apparecchiatura è spenta, mantiene bloccato il pannello dei comandi, impedendo che l'apparecchiatura si accenda involontariamente.

 - tenere premuto per attivare e disattivare la funzione.

Viene emesso un segnale acustico.  - lampeggia 3 volte quando il blocco tasti è attivo. La porta dell'apparecchiatura è bloccata.

5.8 Accessori



Accessori disponibili a seconda del modello. Scansionare il codice QR per verificare come utilizzare gli accessori forniti con l'apparecchiatura. È possibile ordinare gli accessori opzionali separatamente. Per maggiori informazioni, contattare il fornitore locale.

Un piccolo rientro sulla parte superiore aumenta il livello di sicurezza e offre la protezione anti-ribaltamento. Il bordo intorno al ripiano evita che pentole e padelle scivolino dal ripiano.

Inserire l'accessorio (ripiano a filo/lamiera dolci) tra le barre di guida del supporto ripiano. Assicurarsi che il ripiano tocchi la parte posteriore dell'interno del forno e che i piedi siano rivolti verso il basso.

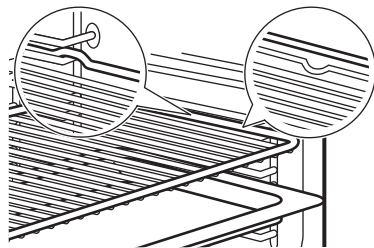

Se la teglia è inclinata, posizionarla verso la parte posteriore dell'interno del forno.

Se è presente un'iscrizione sull'accessorio, assicurarsi che sia rivolto verso di sé.

Se si utilizza una lamiera dolci perforata, posizionare la lamiera dolci/leccarda al di sotto, per raccogliere i liquidi che gocciolano.





6. CONSIGLI E SUGGERIMENTI

6.1 Consigli di cottura

La temperatura e i tempi di cottura specificati nelle tabelle sono solo indicativi. Dipendono dalle ricette, dalla qualità e quantità degli ingredienti utilizzati. Qualora non si trovino le impostazioni per una ricetta specifica, cercarne una simile.

Contare le posizioni della griglia dal basso del forno.



Simboli utilizzati nelle tabelle:

	Tipo di alimento
	Funzione cottura
°C	Temperatura
	Posizione ripiano
	Tempo di cottura (min)

 Ulteriori informazioni

6.2 Cottura ventilata umida

Per ottenere i risultati migliori, attenersi ai suggerimenti elencati nella tabella sottostante.

	°C			
Roll dolci, 16 pezzi	180	2	20 - 30	1)
Panini, 9 pezzi	180	2	30 - 40	1)
Pizza, surgelata, 0,35 kg	220	2	10-15	2)
Rotolo con marmellata	170	2	25 - 35	1)
Brownie	175	3	25 - 30	1)
Soufflé, 6 pezzi	200	3	25 - 30	3)
Base pan di spagna	180	2	15 - 25	4)

	°C			
Pasticcini per il tè	170	2	40 - 50	5)
Pesce lesso, 0,3 kg	180	3	20 - 25	1)
Pesce intero, 0,2 kg	180	3	25 - 35	1)
Filetto di pesce, 0,3 kg	180	3	25 - 30	6)
Carne lessa, 0,25 kg	200	3	35 - 45	1)
Shashlik, 0,5 kg	200	3	25 - 30	1)
Dolcetti, 16 pezzi	180	2	20 - 30	1)
Meringhe, 24 pezzi	180	2	25 - 35	1)
Muffin, 12 pezzi	170	2	30 - 40	1)
Pasta saporita, 20 pezzi	180	2	25 - 30	1)
Biscotti di pasta frolla, 20 pezzi	150	2	25 - 35	1)
Tartellette, 8 pezzi	170	2	20 - 30	1)
Verdure, lesse, 0,4 kg	180	3	35 - 45	1)
Omelette vegetariana	200	3	25 - 30	6)
Verdure alla mediterranea, 0,7 kg	180	4	25 - 30	1)

1) Usare teglia per dolci o leccarda.

2) Usare un ripiano a filo.

3) Usare pirottini in ceramica su ripiano a filo.

4) Usare base per flan su ripiano a filo.

5) Usare piatto da forno su griglia.

6) Usare teglia per pizza su griglia.













6.3 Informazioni per gli istituti di test

Test conformemente a IEC 60350-1.

7. CURA E PULIZIA

7.1 Note sulla pulizia

- Utilizzare una soluzione detergente di pulizia per superfici metalliche.
- Per rimuovere i residui di calcare utilizzare il prodotto disincrostante liquido consigliato dal produttore.
- L'umidità può formare condensa nell'apparecchiatura o sui pannelli in vetro dello sportello. Per ridurre la condensa, lasciare in funzione l'apparecchiatura per 10 minuti prima di iniziare a cucinare. Non

		°C		
Tortine, 20 per teglia				
	3	170	20 - 35	1)
	3	150 - 160	20 - 35	1)
	2 e 4	150 - 160	20 - 35	1)
Torta di mele americana, 2 stampi Ø20 cm				
	2	180	70 - 90	2)
	2	160	70 - 90	2)
Pan di Spagna senza grassi, stampo per torta Ø 26 cm				
	2	170	40 - 50	2) 3)
	2	160	40 - 50	2) 3)
	2 e 4	160	40 - 60	2) 3)
Biscotti pasta frolla				
	3	140 - 150	20 - 40	1)
	2 e 4	140 - 150	25 - 45	1)
	3	140 - 150	25 - 45	1)
Toast				
	4	max	1 - 5	2) 3)

1) Utilizzo Lamiera dolci.

2) Utilizzo Ripiano a filo.

3) Preriscaldare l'apparecchiatura per 10 minuti.

- conservare gli alimenti nell'apparecchiatura per più di 20 minuti.
- Non lavare gli accessori in lavastoviglie.

7.2 Rimozione dei supporti ripiano

1. Assicurarsi che l'elettrodomestico si sia raffreddato.
2. Sfilare dapprima la guida di estrazione dalla parete laterale tirandola in avanti.
3. Estrarre la parte posteriore del supporto ripiano dalla parete laterale e rimuoverla.



- Riportare i supporti del ripiano nella posizione iniziale. Ripetere tutte queste operazioni in ordine inverso.

Se vengono fornite le guide telescopiche, i relativi perni di fissaggio devono essere rivolti in avanti.

7.3 Pulizia per pirolisi

Questo programma brucia lo sporco residuo nell'apparecchiatura. Utilizzarlo ogni volta che l'apparecchiatura ha bisogno di una pulizia profonda.

Se nello stesso armadietto sono installate altre apparecchiature, non utilizzarle allo stesso tempo di questa funzione. Il forno potrebbe subire danni.

- Assicurarsi che l'apparecchiatura si sia raffreddata.
- Rimuovere tutti gli accessori.
- Pulire l'interno del forno e il vetro interno dello sportello con acqua calda, un panno morbido e un detergente delicato.
- Ruotare la manopola delle funzioni di calore su  per accedere a Menu.
- Ruotare la manopola di controllo per selezionare  e premere OK.

Programma di pulizia	Durata
C1 - Pulizia leggera	1 h
C2 - Pulizia normale	1 h 30 min
C3 - Pulizia completa	2 h 30 min

- Ruotare la manopola di regolazione per selezionare il programma di pulizia e premere OK.
- Premere OK per avviare la pulizia.

Quando inizia la pulizia, lo sportello dell'apparecchiatura è bloccato e la lampadina è spenta. Non avviare la funzione se non viene chiuso completamente lo sportello del forno. Finché lo sportello non si sblocca il display indica .

- Dopo la pulizia, ruotare la manopola delle funzioni di cottura sulla posizione di spento.
- Attendere che l'apparecchiatura sia fredda e che la porta si sblocchi. Pulire l'interno del forno con un panno morbido e acqua.

7.4 Promemoria Pulizia

Quando  lampeggia sul display dopo la sessione di cottura, l'apparecchiatura ricorda di pulirla con una pulizia per pirolisi. È possibile disattivare il promemoria nel sottomenu: Impostazioni. Fare riferimento a Uso quotidiano, Modifica: Impostazioni.

7.5 Rimozione e installazione della porta

È possibile rimuovere la porta del forno e i pannelli in vetro interni per pulirli. Leggere tutte le istruzioni "Rimozione e installazione della porta" prima di togliere i pannelli in vetro.

ATTENZIONE!

Non utilizzare l'apparecchiatura senza i pannelli in vetro.

- Aprire completamente la porta e tenere le due cerniere.

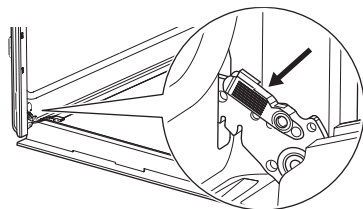

- Sollevare e tirare i fermi fino a quando non fanno clic.

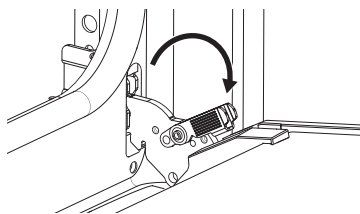

- Chiudere la porta del forno fino alla prima posizione di apertura. Quindi sollevare e tirare per rimuovere la porta dalla sua sede.

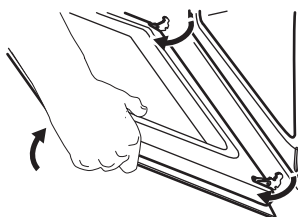

4. Appoggiare la porta su un panno morbido su una superficie stabile.
5. Tenere il rivestimento della porta **A** sul bordo superiore della porta da entrambi i lati e spingere verso l'interno per sbloccare la guarnizione a clip.

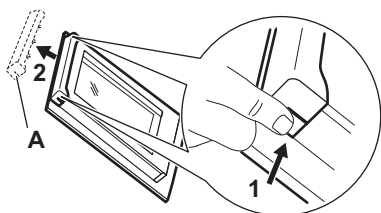

6. Rimuovere il rivestimento tirandolo in avanti.
7. Afferrare uno ad uno i pannelli di vetro della porta dal bordo superiore e estrarli dalla guida. Verificare che il vetro scorra completamente fino a uscire dai supporti.

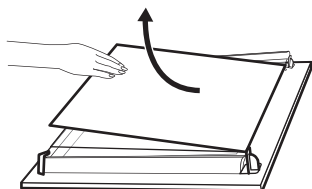

8. Pulire i pannelli in vetro con acqua e sapone. Asciugare accuratamente i pannelli in vetro. Non pulire i pannelli in vetro in lavastoviglie.

9. Dopo la pulizia, installare i pannelli in vetro e la porta del forno. Assicurarsi di rimontare i pannelli in vetro nell'ordine esatto. Verificare la presenza del simbolo/stampa sul lato del pannello in vetro. Se la porta è installata correttamente, si sentirà uno clic quando si chiudono i fermi.

❗ Il **B** della zona di stampa (se presente) deve essere rivolto verso l'interno del forno.

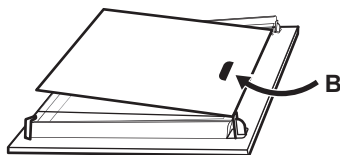

7.6 Sostituzione della lampadina

Scollegare l'apparecchiatura dalla rete elettrica e attendere che sia fredda.

Sostituire la lampadina con una resistente al calore fino a 300 °C.

Lampadina posteriore

1. Girare il rivestimento di vetro per toglierlo.
2. Pulire il coperchio in vetro.
3. Sostituire la lampadina.
4. Installare il coperchio in vetro.

8. RISOLUZIONE DEI PROBLEMI

Qualora non sia possibile trovare una soluzione al problema, contattare il rivenditore o un Centro di assistenza autorizzato. I dettagli dell'assistenza tecnica sono reperibili sulla targhetta, situata sul telaio anteriore. È visibile quando si apre lo sportello. Non rimuovere la targhetta.

Il display mostra un codice di errore non presente nella tabella, disattivare e riattivare il fusibile domestico e riavviare l'elettrodomestico. In caso di ricomparsa del codice di errore, contattare il Centro di assistenza autorizzato.

Non è possibile attivare o utilizzare l'apparecchiatura. - L'apparecchiatura non è connessa a una fonte di alimentazione elettrica o è connessa in modo errato.

L'elettrodomestico non si riscalda.

- La porta non è chiusa correttamente.
- Blocco tasti è attivato.
- Lo spegnimento automatico è attivato.

La lampada non funziona. - La lampada è bruciata. Sostituire la lampadina.

La lampada è spenta. - Cottura ventilata umida - è attivata.

Il display mostra "00:00". - C'è stata un'interruzione di corrente. Impostare l'ora.

Err C3 - Chiudere lo sportello. Accendere e spegnere dell'apparecchiatura. Controllare che la chiusura porta non sia rotta.

Err F102 - Chiudere lo sportello. Controllare che la chiusura porta non sia rotta.

9. EFFICIENZA ENERGETICA

9.1 Scheda informativa del prodotto e informazioni sul prodotto secondo le normative (UE) n. 65/2014 e (UE) n. 66/2014

Nome del fornitore	Electrolux	
Identificazione modello	EOF4P46X 949498237 EOF6P46X 949498239 KOFDP76X 949498238	
Indice di efficienza energetica	81.2	
Classe di efficienza energetica	A+	
Consumo energetico con carico standard, modalità tradizionale	0.93 kWh/ciclo	
Consumo di energia con un carico standard, modalità a circolazione d'aria forzata	0.69 kWh/ciclo	
Numero di cavità	1	
Fonte di calore	Elettricità	
Volume	72 l	
Tipo di forno	Forno da incasso	
Massa	EOF4P46X	29,5 kg
	EOF6P46X	31,6 kg
	KOFDP76X	31,1 kg

Apparecchiatura testata in conformità a: EN IEC 60350-1.

9.2 Requisiti informativi ai sensi del regolamento (UE) n. 2023/826

Potenza elettrica assorbita in stand-by	0,8 W
Tempo massimo necessario al dispositivo per raggiungere automaticamente la modalità a bassa potenza applicabile	20 min

Apparecchiatura testata in conformità a: EN 50564.

9.3 Consigli per il risparmio energetico

- Tenere la porta chiusa durante la cottura ed evitare di aprirla spesso.

- Tenere pulita la guarnizione della porta e assicurarsi che sia ben fissata nella posizione corretta.
- Utilizzare pentole in metallo o di colore scuro e non riflettente.
- Saltare il preriscaldamento a meno che non sia necessario.
- Ridurre al minimo le pause tra la cottura di più piatti.
- Ove possibile, servirsi delle funzioni di cottura con la ventola per risparmiare energia.
- Utilizzare il calore residuo per mantenere il cibo caldo. Ridurre la temperatura dell'apparecchiatura al minimo 3 - 10 min prima della fine della cottura.
- Spegnerla lampada durante la cottura, a meno che non sia necessaria.
- Cottura ventilata umida (solo modelli selezionati) - questa funzione è stata utilizzata per conformarsi alla classe di efficienza energetica e ai requisiti di ecodesign (secondo EU 65/2014 E EU 66/2014). Test conformi a: IEC/EN 60350-1. La porta del forno dovrebbe essere chiusa in fase di cottura, in modo che la funzione non venga interrotta. Ciò garantisce inoltre che il forno funzioni con la più elevata efficienza energetica possibile. Quando viene usata questa funzione la luce si spegne. In alcuni modelli ci vogliono 30 sec.
- Spegnimento automatico: per motivi di sicurezza, se la funzione di riscaldamento è attiva e non vengono modificate impostazioni, l'apparecchiatura si spegnerà automaticamente dopo un certo periodo di tempo. Se si intende utilizzare una funzione cottura per una durata superiore al tempo di spegnimento automatico, impostare il tempo di cottura.
 - 12,5 h: 30-115 °C
 - 8,5 h: 120-195 °C
 - 5,5 h: 200-245 °C
 - 3 h: 250 - max °C

10. CONSIDERAZIONI SULL'AMBIENTE

Riciclare i materiali con il simbolo . Smaltire l'imballaggio negli appositi contenitori per il riciclaggio. Aiutare a proteggere l'ambiente e la salute umana riciclando rifiuti derivanti da apparecchiature elettriche ed elettroniche.

Non smaltire le apparecchiature che riportano il simbolo  con i rifiuti domestici. Portare il prodotto al punto di riciclaggio più vicino o contattare il comune di residenza.

A series of 20 horizontal dotted lines spanning the width of the page, providing a guide for handwriting practice.

